

**ORDENANÇA DE CONVIVÈNCIA CIUTADANA, ÚS DE LA VIA PÚBLICA I
PROTECCIÓ DE LES ZONES NATURALS I ELS ESPAIS VERDS DE
MATADEPERA.**

Aprovació inicial: Ple 21/04/2008

Publicació BOP: número 104 de 30/04/2008
Publicació DOGC: número 5123 de 2/05/2008
Publicació diari Avui: 24/04/2008

Aprovació definitiva: Ple 28/07/2008

Publicació text íntegre BOP: número 234 de 29/09/2008
Publicació referència DOGC: número 5233 de 10/10/2008

Entrada en vigor: 30/09/2008

ÍNDEX

PREÀMBUL

TÍTOL 1.- DISPOSICIONS GENERALS.

- Article 1.- Objecte.
- Article 2.- Àmbit d'aplicació.
- Article 3.- Compliment de l'Ordenança.

TÍTOL 2.- LA CONVIVÈNCIA CIUTADANA.

Capítol I.- DEL COMPORTAMENT DELS CIUTADANS A LA VIA PÚBLICA.

- Article 4.- Principis bàsics.
- Article 5.- Rebuig a la violència.
- Article 6.- La dignitat de les persones.
- Article 7.- La mendicitat.
- Article 8.- Embriaguesa i drogoaddicció.
- Article 9.- Exercici de la prostitució a la via pública i en espais oberts.
- Article 10.- Actituds d'intransigència.
- Article 11.- Dret de manifestació, expressió i participació.
- Article 12.- Ciutadans i agents de l'autoritat.
- Article 13.- Suport a iniciatives de resolució de conflictes ciutadans.

Capítol 2.- LA PROTECCIO I CURA DELS MENORS

- Article 14.- Normativa.
- Article 15.- Dret i deure d'anar a l'escola.
- Article 16.- Menors extraviats.
- Article 17.- Venda de begudes alcohòliques o tabac a menors.
- Article 18.- Consum de begudes alcohòliques i altres drogues per part de menors d'edat.

TÍTOL 3.- LA VIA PÚBLICA.

Capítol 1.- L'ÚS DELS ESPAIS I BÉNS PÚBLICS.

- Article 19.- Concepte.
- Article 20.- Respecte dels espais i béns públics.
- Article 21.- Prohibició general.
- Article 22.- Prohibicions específiques.
- Article 23.- Els animals a la via pública.
- Article 24.- Grafitis i pintades a la via pública i espais públics.
- Article 25.- Desordres greus a la via pública i espais públics.

Capítol 2.- L' ÚS DE LA VIA PÚBLICA.

- Article 26.- Concepte de via pública.
- Article 27.- Prohibició general.
- Article 28.- Festes i altres activitats específiques.
- Article 29.- Begudes alcohòliques a la via pública.
- Article 30.- Juguesques a la via pública.
- Article 31.- Armes a la via pública.

Capítol 3.- FORMES D'ÚS DE LA VIA PÚBLICA

- Article 32.- Conceptes bàsics.
- Article 33.- Ús comú general.
- Article 34.- Ús comú especial.
- Article 35.- Ús comú privatiu.

Capítol 4.- USOS PRIVATIUS I COMUNS ESPECIALS.

Secció primera.- Condicions generals.

- Article 36.- Subjecció a llicència.
- Article 37.- Contingut de la sol·licitud de llicència.
- Article 38.- Assegurances i fiances.
- Article 39.- Normes de general aplicació.
- Article 40.- Condicions generals d'atorgament de les llicències.

Secció segona.- Instal·lació de taules, cadires, vetlladors, para-sols, etc.

- Article 41.- Regulació específica.
- Article 42.- Característiques de l'ocupació.
- Article 43.- Condicions generals.
- Article 44.- Obligacions de la persona titular de la llicència.
- Article 45.- Màquines expenedores.

Secció tercera.- Caravanes, acampades i estacionaments de vehicles superiors als 3.500 kg.

- Article 46.- Normes generals.

Secció quarta.- Venda no sedentària.

- Article 47.- Normes generals.
- Article 48.- Venda no sedentària efectuada per col·lectius o entitats sense afany de lucre.
- Article 49.- Venda de vehicles a la via pública.

Secció cinquena.- Activitats no lucratives d'interès social.

Article 50.- Activitats no lucratives d'interès social.

Secció sisena. - Ocupacions de la via pública derivades d'obres.

Article 51.- Normativa reguladora.

Article 52.- Definició.

Article 53.- Normes generals d'aplicació.

Article 54.- Protecció de l'arbrat.

Article 55.- Tancaments d'obra.

Article 56.- Bastides, ponts i ponts volants en general.

Article 57.- Ponts volants.

Article 58.- Tubs per extracció de runes.

Article 59.- Contenidors i sacs de runes.

Article 60.- Grues torre desmuntables.

Secció setena.- Guals i reserves a la via pública.

Article 61.- Regulació específica.

Article 62.- Gual.

Article 63.- Actes sotmesos a llicència.

Article 64.- Accés de vehicles a la finca a través de la via pública.

Article 65.- Reserva d'espai a la via pública per a zona d'estacionament prohibit.

Article 66.- Reserva d'espai a la via pública per a càrrega i descàrrega.

Article 67.- Reserva d'espai a la via pública davant d'obres de construcció, reforma o enderrocament d'immobles.

Article 68.- Reserva d'espai a la via pública per a l'estacionament del vehicle concret d'una persona amb mobilitat reduïda.

Secció vuitena.- Quioscos i altres reserves de la via pública.

Article 69.- Normes generals.

Article 70.- Cessament de l'aprofitament.

Article 71.- Tipus de quioscs.

Article 72.- Concurrencia de sol·licituds.

Capítol 5.- NORMES SOBRE VEHICLES A LA VIA PÚBLICA.

Secció primera.- Soroll de vehicles a motor i ciclomotors a la via pública.

Article 73.- Regulació específica.

Article 74.- Condicions dels vehicles.

Article 75.- Condicions d'ús.

Article 76.- Diagnòstic i mesures cautelars en cas de vehicles a motor i ciclomotors.

Secció segona.- Retirada de vehicles de la via pública.

Article 77.- Regulació específica.
Article 78.- Normes generals.
Article 79.- Vehicles en situació de perill, destorb o deteriorament del patrimoni públic.
Article 80.- Retirada d'un vehicle per causes de necessitat.
Article 81.- Despeses.
Article 82.- Suspensió de la retirada del vehicle.
Article 83.- Immobilització.

Secció tercera.- Vehicles abandonats.

Article 84.- Regulació específica.
Article 85.- Condicions.
Article 86.- Procediment de declaració de vehicles abandonats a la via pública.
Article 87.- Procediment de declaració de vehicles abandonats per haver transcorregut 2 mesos des de la seva retirada al dipòsit municipal o lloc habilitat a tal efecte.
Article 88.- Cessió gratuïta i incondicional de vehicles.

Capítol 6.- SENYALITZACIÓ DE LA VIA PÚBLICA.

Article 89.- Denominació, retolació i numeració de les vies públiques.
Article 90.- Instal·lació d'elements indicadors.

Capítol 7.- TANQUES I CARTELLS DE PROPAGANDA.

Article 91.- Tanques i cartells de propaganda.

Capítol 8.- CLAVEGUERAM.

Article 92.- Clavegueram.

Capítol 9.- LA NETEJA DE LA VIA PÚBLICA.

Secció primera.- La neteja de la via pública en relació amb l'ús comú.

Article 93.- Paper de l'Ajuntament i els ciutadans.
Article 94.- Prohibició general.
Article 95.- Prohibicions específiques.

Secció segona.- La neteja de la via pública en cas d'obres i activitats diverses.

Article 96.- Normes generals.
Article 97.- Fiança.

Article 98.- Neteja de les obres a la via pública i zones limítrofes.
Article 99.- Obligacions del promotor i el constructor.
Article 100.- Formigoneres.

Capítol 10.- LA NETEJA DELS EXTERIORS DELS IMMOBLES I SOLARS.

Article 101.- Neteja de les finques i solars.
Article 102.- Neteja en terrenys forestals.
Article 103.- Ordres d'execució.
Article 104.- Solars o parcel·les sense edificacions.
Article 105.- Actuacions del ciutadà en cas de nevades.

Capítol 11.- INSTAL·LACIÓ D'ANTENES, APARELLS DE CLIMATITZACIÓ I ALTRES ELEMENTS ASSIMILABLES A L'EXTERIOR DELS IMMOBLES.

Secció primera.- Disposicions generals.

Article 106.- Objecte.
Article 107.- Manteniment.

Secció segona.- Instal·lació d'equips de condicionament d'aire i similars.

Article 108.- Situació i cura dels aparells.
Article 109.- Nivell sonor i de vibracions.
Article 110.- Altres condicions.

TÍTOL 4.- LES ZONES NATURALS I ELS ESPAIS VERDS.

Capítol 1.- CONSERVACIÓ I DEFENSA DELS ESPAIS VERDS I LES PLANTACIONS URBANES.

Article 111.- Conservació en cas d'obres.

Capítol 2.- ÚS DELS PARCS I ELS JARDINS.

Article 112.- Normes generals.
Article 113.- Prohibicions específiques.

Capítol 3.- PARCS FORESTALS.

Article 114.- Concepte.
Article 115.- Normes generals.
Article 116.- Prohibicions específiques.
Article 117.- Circulació amb vehicles a motor.

Capítol 4.- ELS ESPAIS VERDS I LES PLANTACIONS PRIVADES.

Article 118.- Normes generals.

Capítol 5.- PREVENCIÓ D'INCENDIS FORESTALS.

Article 119.- Previsió general.

Article 120.- Zones de protecció.

Article 121.- Xarxa d'hidrants i plans d'autoprotecció.

TÍTOL 5.- RÈGIM SANCIONADOR.

Capítol 1.- REGIM SANCIONADOR GENERAL.

Article 122.- Infraccions administratives.

Article 123.- Tipificació de les infraccions administratives.

Article 124.- Responsabilitat.

Article 125.- Sancions.

Article 126.- Gradació de les sancions.

Article 127.- Prescripció.

Article 128.- Procediment.

Article 129.- Òrgans competents.

Capítol 2.- RÈGIM SANCIONADOR EN MATÈRIA DE SOROLL DE VEHICLES A MOTOR I CICLOMOTORS A LA VIA PÚBLICA.

Article 130.- Infraccions administratives en matèria de soroll de vehicles a motor i ciclomotors a la via pública.

Article 131.- Tipificació de les infraccions administratives en matèria de soroll de vehicles a motor i ciclomotors a la via pública.

Article 132.- Responsabilitat en matèria de soroll de vehicles a motor i ciclomotors a la via pública.

Article 133.- Sancions en matèria de soroll de vehicles a motor i ciclomotors a la via pública.

Article 134.- Multes coercitives en matèria de soroll de vehicles a motor i ciclomotors a la via pública.

Article 135.- Gradació de les sancions en matèria de soroll de vehicles a motor i ciclomotors a la via pública.

Article 136.- Prescripció en matèria de soroll de vehicles a motor i ciclomotors a la via pública.

Article 137.- Procediment en matèria de soroll de vehicles a motor i ciclomotors a la via pública.

Article 138.- Òrgans competents en matèria de soroll de vehicles a motor i ciclomotors a la via pública.

Article 139.- Mesures cautelars i provisionals urgents en matèria de soroll de vehicles a motor i ciclomotors a la via pública.

Capítol 3.- RÈGIM SANCIONADOR EN MATÈRIA DE RETIRADA DE VEHICLES I VEHICLES ABANDONATS A LA VIA PÚBLICA.

Article 140.- Remissió a la regulació específica en matèria de circulació de vehicles.

Capítol 4.- RÈGIM SANCIONADOR EN MATÈRIA D'INCOMPLIMENT DELS DEURES DE CONSERVACIÓ I REHABILITACIÓ DELS TERRENYS, CONSTRUCCIONS I INSTAL·LACIONS.

Article 141.- Remissió a la regulació específica en matèria urbanística i de sòl.

DISPOSICIÓ DEROGATÒRIA

DISPOSICIÓ TRANSITÒRIA

DISPOSICIÓ FINAL

ANNEX 1.- Valors límit de soroll dels vehicles a motor i ciclomotors.

ANNEX 2.- Procediment de control del soroll dels vehicles a motor i ciclomotors. Mètode del vehicle aturat.

ANNEX 3.- Model d'acta de control de soroll de vehicles a motor i ciclomotors.

ANNEX 4.- Model de panot i vorada per a la construcció de guals.

PREÀMBUL

Matadepera és un municipi apreciat i reconegut per la qualitat de vida que ofereix als seus veïns, amb un patrimoni urbà i històric ric i variat, i emplaçat a la zona d'influència del Parc Natural de Sant Llorenç del Munt i l'Obac. Per mantenir aquesta condició és necessari que els seus habitants puguin exercir la seva llibertat individual i col·lectiva, així com gaudir del patrimoni col·lectiu, però al mateix temps respectant els drets i les llibertats dels altres ciutadans.

És voluntat i obligació de l'Ajuntament contribuir a mantenir i millorar l'exercici de la lliure iniciativa i de la convivència entre els seus ciutadans, en aquells aspectes referits específicament a la vida del municipi, per tal d'aconseguir que tots ells puguin gaudir dels seus drets. És l'obligació de la preservació d'aquests drets la que motiva que a l'Ajuntament li calgui vetllar per a què ningú no faci ús abusiu dels seus que posi en perill els de tothom.

Matadepera compta des de l'any 1996 amb una Ordenança de convivència ciutadana, protecció del medi i ús de la via pública. Aquesta a patit diverses modificacions, una l'any 2000, per actualitzar la normativa referent a la tinença d'animals, i una altra l'any 2004, per incloure aspectes relacionats amb la retirada de vehicles per part de les autoritats competents.

Aquesta Ordenança persegueix que cada ciutadà conegui el que s'espera d'ell i el que pot exigir dels altres en relació al comportament i convivència, a l'ús dels espais públics, el patrimoni i els equipaments comunitaris, a l'estat de neteja d'aquests espais, etc.

És per aquests motius i per tal de disposar d'una normativa que inclogui les diferents modificacions que han tingut lloc en diferents aspectes regulats per l'anterior Ordenança, donant una solució real als problemes actuals, que s'aprova la nova Ordenança de convivència ciutadana, protecció del medi i ús de la via pública.

TÍTOL 1.- DISPOSICIONS GENERALS.

Article 1.- Objecte.

Aquesta Ordenança té per objecte preservar l'espai públic com a lloc de convivència i civisme, on totes les persones hi puguin desenvolupar amb llibertat les seves activitats. Regula una sèrie de mesures encaminades específicament al foment i promoció de la convivència i el civisme a l'espai públic, identifica quins són els béns jurídics protegits, preveu quines són les normes de conducta en cada cas i sanciona aquelles que poden pertorbar, lesionar o deteriorar tant la pròpia convivència ciutadana com els béns que es troben a l'espai públic.

Així mateix, regula diferents aspectes relacionats en l'ús de la via pública i la protecció de les zones naturals i els espais verds del municipi.

Article 2.- Àmbit d'aplicació.

El terme municipal de Matadepera és l'àmbit d'aplicació de la present Ordenança.

Article 3.- Compliment de l'Ordenança.

Els ciutadans estaran obligats a complir la present Ordenança i els altres preceptes establerts en bans i reglaments, així com a seguir les indicacions dels agents de l'autoritat municipal en l'exercici de les seves funcions. L'Ajuntament, per la seva part, tindrà cura de donar a les seves normatives la màxima difusió. Les infraccions o la desobediència seran sancionades en la forma que correspongui, prèvia tramitació de l'oportú expedient.

TÍTOL 2.- LA CONVIVÈNCIA CIUTADANA.

Capítol I.- DEL COMPORTAMENT DELS CIUTADANS A LA VIA PÚBLICA.

Article 4.- Principis bàsics.

Els principis bàsics de la convivència ciutadana són el respecte, la tolerància i la solidaritat. Aquests principis haurien de presidir els comportaments de les persones, individualment o col·lectiva, per tal de garantir l'exercici millor de la lliure iniciativa en tots els aspectes relacionats amb la vida ciutadana.

Article 5.- Rebuig a la violència.

Cal rebutjar la violència física o moral en la resolució de conflictes entre persones o col·lectius.

L'autoritat municipal, dins les seves competències, sancionarà les conductes i els comportaments que produeixin repercussions públiques que atemptin contra la convivència ciutadana.

Article 6.- La dignitat de les persones.

Queden prohibides totes les actituds individuals o col·lectives que vagin contra la dignitat de les persones. Es promourà la convivència i el respecte pels diferents grups ètnics, culturals i religiosos, a fi d'evitar actituds i comportaments racistes i xenòfobs.

Les persones que conculquin la dignitat de tercers, de fet o de paraula, mitjançant insult, burla, molèsties intencionades, coacció moral o física, agressions o fets anàlegs, atemptant contra la convivència ciutadana, seran

sancionats d'acord amb la present Ordenança, sens perjudici de les accions judicials que procedeixin.

Article 7.- La mendicitat.

L'Ajuntament promourà i donarà suport a iniciatives ciutadanes de solidaritat amb l'objectiu de resoldre situacions personals extremes. Així mateix, evitarà l'exercici de la mendicitat i la seva propagació dins del terme municipal.

Els agents de l'autoritat identificaran, de forma reglamentària, a les persones que la practiquin, i d'acord amb els responsables dels Serveis Socials d'aquest Ajuntament o, en el seu cas, d'altres administracions públiques, adoptaran les mesures que es considerin més convenients.

Article 8.- Embriaguesa i drogoaddicció.

Cal evitar l'exhibició pública de l'embriaguesa i la drogoaddicció. En aquest sentit, l'autoritat municipal podrà acompanyar a les persones que manifestament es trobin sota els efectes de l'alcohol i/o les drogues, als serveis assistencials corresponents.

L'Ajuntament promourà i donarà suport a les iniciatives ciutadanes destinades a la reorientació de persones amb els problemes esmentats.

Els establiments públics que despatxin begudes alcohòliques hauran de complir escrupolosament les normes referents als menors. L'incompliment d'aquestes normes suposarà la incoació immediata d'expedient per a procedir a la seva clausura, sense perjudici de donar-ne compte a les altres administracions públiques competents en la matèria, a fi que procedeixin a imposar les sancions que corresponguin.

Qualsevol establiment en el qual es comprovi que es porta a terme la venda o distribució il·legal d'estupefaents serà denunciat immediatament als efectes de compliment de les mesures que fixi l'ordenament jurídic. També serà identificada i denunciada qualsevol persona que vengui, distribueixi il·legalment o exhibeixi a la via pública aquesta mena de substàncies.

Article 9.- Exercici de la prostitució a la via pública i en espais oberts.

Resta prohibit l'exercici d'activitats de tot tipus vinculades a l'exercici de la prostitució a totes les vies públiques i espais oberts del terme municipal.

Els agents de l'autoritat impediran de forma efectiva la realització de les activitats esmentades al punt anterior i procediran a aixecar informe o acta dels fets, tot sol·licitant la documentació dels infractors.

Article 10.- Actituds d'intransigència.

Els agents de l'autoritat evitaran amb els mitjans que tinguin al seu abast, qualsevol acte individual o col·lectiu que pugui destorbar, sense motiu suficient, el desenvolupament de les iniciatives col·lectives degudament autoritzades.

Igualment procuraran evitar qualsevol actitud o pràctica que conculqui el dret a la intimitat, a la convivència ciutadana pacífica, a la lliure elecció, i a l'ús col·lectiu dels espais i béns públics.

L'Ajuntament promourà el principi bàsic de convivència i el respecte pels diferents grups ètnics o religiosos i tendències sexuals.

Article 11.- Dret de manifestació, expressió i participació.

L'Ajuntament facilitarà, amb els mitjans al seu abast, el lliure exercici dels drets dels ciutadans reconeguts a la Constitució i a les Lleis i en especial els de manifestació, expressió i participació, sempre i quan s'hagin seguit els tràmits preceptius davant de l'autoritat competent, per obtenir les autoritzacions exigibles per a aquella convocatòria.

Article 12.- Ciutadans i agents de l'autoritat.

Els ciutadans estan obligats a seguir les indicacions que determinin els agents de l'autoritat municipal i les contingudes en els bans municipals. Els actes o les expressions contràries als mateixos podran ser sancionats, sense perjudici de les implicacions penals que puguin comportar.

Els agents de l'autoritat s'adreçaran als ciutadans amb el màxim respecte i consideració que els obliga la seva dignitat i el seu caràcter de servei públic.

Els ciutadans podran adreçar-se davant l'autoritat municipal en relació als actes dels agents que considerin erronis o que atemptin contra la seva dignitat. Al seu torn, els ciutadans també tindran el deure d'adreçar-se als agents amb la consideració i respecte deguts a qualsevol agent de l'autoritat en l'exercici de les seves funcions.

Article 13.- Suport a iniciatives de resolució de conflictes ciutadans.

L'Ajuntament facilitarà i donarà suport, en la mesura de les seves possibilitats, a les iniciatives que condueixin al debat, a l'intercanvi de parers i a la resolució amistosa dels conflictes ciutadans, sense perjudici del recurs a la jurisdicció competent perquè, en darrer terme, prengui una resolució.

Capítol 2.- LA PROTECCIÓ I CURA DELS MENORS.

Article 14.- Normativa.

Pel que fa a la protecció dels menors caldrà tenir en compte la normativa sectorial d'aplicació en tot moment i, en tot cas:

- La Llei orgànica 6/2006, de 19 de juliol, de reforma de l'Estatut d'autonomia de Catalunya, que en el seu article 166.3 estableix la competència exclusiva de la Generalitat de Catalunya en matèria de protecció a la infància i l'adolescència.
- La Llei Orgànica 1/1996, de 15 de gener, de protecció jurídica del menor, de modificació parcial del codi civil i de la Llei d'enjudiciament civil.
- La Llei 8/1995, de 27 de juliol, d'atenció i de protecció dels infants i els adolescents i de modificació de la Llei 37/1991, de 30 de desembre, sobre mesures de protecció dels menors desemparats i de l'adopció.
- Llei 39/1991, de 30 de desembre, de la tutela i institucions tutelars.
- La Llei 37/1991, de 30 de desembre, sobre mesures de protecció dels menors desemparats i de l'adopció.

Article 15.- Dret i deure d'anar a l'escola.

És un dret i un deure de tot infant anar a l'escola durant el període d'escolarització obligatòria que estableixi la legislació vigent. És responsabilitat dels pares o persones que n'ostentin la guarda o custòdia assegurar a tot infant el normal exercici d'aquest dret i el conseqüent compliment del deure.

Els agents de l'autoritat portaran els nens que trobin al carrer durant les hores escolars al seu centre, i els posaran a càrrec dels seus pares o persones que n'ostentin la guarda i custòdia, o del director del centre escolar, qui en donarà coneixement immediatament als primers.

Quan els agents de l'autoritat, de forma reiterada, trobin un mateix nen al carrer durant les hores escolars, ho comunicaran als Serveis Socials municipals. En cas de negligència manifesta dels pares o persones que n'ostentin la guarda o custòdia, l'autoritat municipal ho comunicarà a l'òrgan competent en matèria d'atenció a la infància o a l'òrgan judicial corresponent, per si fos necessària alguna mesura especial.

Article 16.- Menors extraviats.

Els menors extraviats a la via pública hauran de ser acompanyats per la persona que els trobés a les dependències de la Policia Municipal, on seran retinguts en custòdia a disposició dels seus pares o persones que n'ostentin la guarda o custòdia.

Sempre que sigui possible la seva identificació, la Policia Municipal donarà el pertinent avís als pares o persones que n'ostentin la guarda o custòdia, a fi que puguin anar a recollir-lo.

Article 17.- Venda de begudes alcohòliques o tabac a menors.

Els establiments públics estan obligats a complir escrupolosament les normes referents als menors pel que fa la venda de begudes alcohòliques i tabac.

L'incompliment d'aquestes normes podrà suposar, sense perjudici de la incoació del corresponent expedient sancionador, la clausura temporal o definitiva de l'establiment i/o el trasllat a les altres administracions públiques competents en la matèria.

Els agents de l'autoritat identificaran el menor i comunicaran el fet als seus pares o persones que n'ostentin la guarda i custòdia.

Article 18.- Consum de begudes alcohòliques i altres drogues per part de menors d'edat.

En cas que els agents de l'autoritat detectin menors d'edat en situacions de risc per a la seva salut o integritat física, derivades del consum de drogues o begudes alcohòliques, els retindran en custòdia a disposició dels seus pares o persones que n'ostentin la guarda o custòdia, sense perjudici d'acompanyar-los prèviament als serveis assistencials quan sigui necessari.

TÍTOL 3.- LA VIA PÚBLICA.

Capítol 1.- L'ÚS DELS ESPAIS I BÉNS PÚBLICS.

Article 19.- Concepte.

Es consideren espais i béns públics els destinats a l'ús i gaudiment dels ciutadans, com són places, jardins, parcs, zones forestals, etc., així com el mobiliari urbà situat en aquest.

A títol enunciatiu però en cap cas limitador, es considera mobiliari urbà el següent:

- Papereres.
- Fonts públiques i estanys.
- Jocs infantils.
- Jardineres.
- Bancs.
- Marquesines i pals de parada de transport urbà.
- Suports publicitaris.
- Contenidors.
- Escultures i monuments.
- Aparcaments de bicicletes.
- Elements de suport de jardineria.
- Cons, tanques, senyals mòbils i altra senyalització circulatòria mòbil.
- Altres elements de mobiliari urbà amb finalitats similars.

Article 20.- respecte dels espais i béns públics.

És un deure de convivència i de civisme respectar els espais i béns públics, i un dret el gaudir dels mateixos.

Article 21.- Prohibició general.

Resten prohibides les accions dirigides al deteriorament o ús inadequat dels espais i béns públics, així com qualsevulla utilització no autoritzada o per usos diferents als destinats.

Article 22.- Prohibicions específiques.

Resta expressament prohibit:

- a) Llençar papers o brossa fora de les papereres.
- b) Llençar burilles de cigarret o pellofes de pipes o similars.
- c) Practicar exercicis o activitats no adequades que puguin pertorbar l'ús dels espais públics o ocasionar danys en els béns públics o privats.
- d) Encendre o mantenir foc en zones públiques.
- e) Banyar-se a les fonts públiques o estanys artificials.
- f) Malmetre de qualsevol forma, els arbres, tanques, bàculs o fanals, senyals de tràfic i mobiliari urbà en general.
- g) Passejar o trepitjar els parterres o les zones de gespa que no estiguin expressament autoritzats, collir flors, etc.
- h) Fer esclatar qualsevol tipus de petard o altres articles pirotècnics que puguin malmetre els béns públics o privats.
- i) Enganxar adhesius, cartells i elements similars, als espais no autoritzats per l'Ajuntament.
- j) Abocar aigua o altres productes i el rentat dels vehicles.
- k) Escopir, orinar o defecar a la via i altres espais públics.

Article 23.- Els animals a la via pública.

La regulació de la presència dels animals de companyia a la via pública es regirà pel que disposa la legislació sectorial específica i per la normativa municipal vigent en matèria de tinença i control d'animals de Matadepera.

Article 24.- Grafitis i pintades a la via pública i espais públics.

Està prohibit realitzar grafitis o pintades en els espais i béns públics, així com en altres elements visibles des de la via pública de caràcter privat, sense autorització expressa de l'Ajuntament, encara que es compti amb el permís del titular privat.

En activitats de caràcter lúdic, esportiu o similars autoritzades per l'Ajuntament, per a l'exercici de les quals sigui necessari realitzar pintades, s'haurà d'incloure a l'autorització la condició de restablir l'estat del bé una vegada finalitzada l'activitat.

En cap cas es donarà autorització per realitzar grafitos o pintades en béns culturals catalogats d'interès local o nacionals, ni tampoc en els inclosos en el catàleg de masies.

El causant de la pintada no autoritzada serà responsable de restablir l'estat anterior del bé, podent fer-ho també l'Ajuntament a càrrec del dit responsable en forma subsidiària, sense perjudici de la incoació de l'expedient sancionador, si s'escau.

Els agents de la Policia Municipal podran retirar o intervenir els materials emprats quan es realitzin grafitos o pintades sense l'autorització corresponent.

Article 25.- Desordres greus a la via pública i espais públics.

En cas de desordres greus a la via i espais públics, regirà la Llei Orgànica 1/1992, de 21 de febrer, sobre protecció de la seguretat ciutadana, o posterior normativa que la substitueixi.

En aquests casos la Policia Municipal comunicarà els fets a les autoritats competents per a què duguin a terme les actuacions que estimin oportunes.

Capítol 2.- L' ÚS DE LA VIA PÚBLICA.

Article 26.- Concepte de via pública.

El present capítol regula l'ús dels vials públics, camins, places, parcs i qualsevol altre espai públic de Matadepera subjecte d'aprofitament o utilització, en la part no tractada en el capítol anterior.

Article 27.- Prohibició general.

Es prohibeix utilitzar la via pública, sense autorització, llicència o concessió, per a l'exercici de qualsevol indústria o activitat comercial i, en general, qualsevol acte que limiti o exclogui la utilització per part dels altres ciutadans, així com la utilització, de forma directa o indirecta, de qualsevol element dels serveis públics o mobiliari urbà existent.

Article 28.- Festes i altres activitats específiques.

L'Ajuntament podrà autoritzar la celebració de festes o altres activitats específiques als espais públics i fixar, per a cada cas i segons les

característiques de l'acte i l'espai públic sol·licitat, les normes i condicions que regiran dita autorització.

Els organitzadors seran responsables del compliment de les normes i condicions imposades, i dels possibles danys que s'ocasionin. En tot cas hauran de deixar el lloc en les mateixes condicions en què estava abans d'iniciar els actes.

Article 29.- Begudes alcohòliques a la via pública.

Es prohibeix el consum de begudes alcohòliques a la via pública quan impliqui una molèstia a les persones o un deteriorament dels béns públics o privats.

En tot cas, es permetrà el consum de begudes alcohòliques a la via pública, sempre i quan no impliqui un deteriorament dels béns públics o privats, en els casos i llocs que estiguin autoritzats (festes tradicionals o commemoratives, celebracions especials de caràcter local, terrasses de bar, etc.).

També es prohibeix la venda de begudes alcohòliques a la via pública, excepte en els casos i llocs que estiguin autoritzats (festes tradicionals o commemoratives, celebracions especials de caràcter local, terrasses de bar, etc.).

Article 30.- Juguesques a la via pública.

És prohibida la pràctica de juguesques que impliquin apostes amb diners o béns a la vida pública i en els espais públics.

Article 31.- Armes a la via pública.

És prohibit portar armes sense la preceptiva targeta d'armes corresponent. A excepció de les reglamentàries de policies i membres d'altres cossos armats, la resta de les armes només podran ser transportades per la via pública i espais públics del municipi de Matadepera per ser traslladades des del lloc on estan dipositades fins al lloc on es realitzin les activitats d'utilització degudament autoritzades. Durant el trasllat, aquestes armes hauran d'anar desmuntades i sempre dins el seu estoig o funda, de forma que no quedin a la vista.

També és prohibeix portar imitacions d'armes que per les seves característiques puguin induir a confusió, o altres objectes i instruments especialment perillosos susceptibles de ser utilitzats com a armes, així com l'exhibició d'objectes perillosos per la integritat física de les persones amb la finalitat de causar intimidació.

Capítol 3.- FORMES D'ÚS DE LA VIA PÚBLICA.

Article 32.- Conceptes bàsics.

L'ús dels béns de domini públic pot adoptar les modalitats següents:

- a) Ús comú general.
- b) Ús comú especial.
- c) Ús privatiu.

Article 33.- Ús comú general.

L'ús comú general és aquell que es pot exercir lliurement sense que es requereixi una qualificació específica, d'acord amb la naturalesa dels béns i sense més limitacions que les establertes en les ordenances municipals, en les lleis i altres disposicions d'aplicació general.

Article 34.- Ús comú especial.

L'ús comú especial és aquell en el qual concorren circumstàncies singulars de perillositat, intensitat d'ús o d'altres similars.

L'ús comú especial es pot subjectar a llicència d'acord amb la naturalesa del bé, els actes d'afectació d'obertura a l'ús públic i les disposicions generals. La llicència s'ha d'entendre sens perjudici de tercers i essencialment revocable per raons d'interès públic i amb dret a indemnització, si s'escau.

Llevat que es disposi expressament un termini diferent, la sol·licitud de llicència s'haurà de resoldre tan aviat com sigui possible, amb un termini màxim de 2 mesos des de la petició, i si no es resol dins d'aquest termini s'haurà d'entendre desestimada.

Si els sol·licitants són més d'un s'han de tenir en compte els principis d'objectivitat, publicitat i concurrència.

La Policia Municipal restablirà el ple domini públic en els supòsits en què no es compti amb la corresponent autorització municipal.

Article 35.- Ús comú privatiu.

L'ús privatiu és el constituït per l'ocupació directa o immediata d'una porció del domini públic, de manera que limiti o exclogui la utilització per part dels altres interessats.

L'ús privatiu que no comporta la transformació o la modificació del domini públic resta subjecte a l'atorgament d'una llicència d'ocupació temporal que origina una situació de possessió precària essencialment revocable per raons d'interès públic i amb dret a indemnització, si s'escau. La sol·licitud de llicència s'ha de resoldre, llevat que es disposi expressament un termini diferent, en un termini

de 2 mesos des de la petició, i si no es resol dins d'aquest termini s'entén desestimada.

L'ús privatiu que comporta transformació o modificació del domini públic resta subjecte a concessió administrativa. La sol·licitud de concessió s'ha de resoldre en termini de 6 mesos des de la petició, i si no es resol dins d'aquest termini s'entén desestimada.

Si els sol·licitants són més d'un s'han de tenir en compte els principis d'objectivitat, publicitat i concurrència.

L'ús privatiu sense llicència faculta a la Policia Municipal per a restablir les condicions d'ús general i prendre les mesures adients a càrrec de l'infractor.

Capítol 4.- USOS PRIVATIUS I COMUNS ESPECIALS.

Secció primera.- Condicions generals.

Article 36.- Subjecció a llicència.

La utilització privativa i l'ús comú especial dels béns de domini públic està subjecta a una llicència temporal d'ocupació o una autorització, sempre que no comporti una transformació o modificació dels béns esmentats. Aquestes llicències o autoritzacions s'han d'entendre atorgades sense perjudici de tercers, i essencialment revocables per raons d'interès públic amb dret a indemnització, si s'escau.

Article 37.- Contingut de la sol·licitud de llicència.

Les sol·licituds de llicència s'hauran de formular, si s'escau, en l'imprès oficial corresponent, dirigit a l'àrea de governació, amb les següents indicacions:

- a) Dades de l'interessat. En cas de persona física: nom i cognoms, DNI, domicili i telèfon. En cas de persona jurídica: raó social, NIF, domicili, telèfon i, si s'escau, circumstàncies personals.
- b) Dades del representant quan qui signa la sol·licitud actua en representació de l'interessat: nom i cognoms, DNI, domicili, telèfon i, si s'escau, circumstàncies personals.
- c) Motiu que genera la sol·licitud.
- d) Situació del lloc on se sol·licita la llicència d'ús de la via pública amb indicació del nom del carrer i del número.
- e) Duració de la llicència i horari, amb indicació de la data prevista d'inici i de finalització o bé del període de temps.
- f) Superfície d'ocupació de la via pública que se sol·licita, indicant en un plànol o croquis a escala l'espai sol·licitat.

- g) Les altres circumstàncies que, segons l'objecte de la llicència sol·licitada, s'estableixin en aquesta Ordenança, altra normativa municipal d'aplicació o en l'imprès oficial.
- h) Lloc, data i signatura de l'interessat o representant.

Llevat en els casos expressament exceptuats, les sol·licituds de la llicència es presentaran al Registre General de l'Ajuntament.

Les sol·licituds de llicència s'hauran d'acompanyar dels documents que, segons la naturalesa de la llicència, es determinin en aquesta Ordenança o qualsevol altra norma sectorial d'aplicació.

Article 38.- Assegurances i fiances.

Prèviament a la concessió de llicències, l'Ajuntament podrà exigir la formalització d'una assegurança de responsabilitat civil que cobreixi els danys a tercers que poguessin ocasionar-se, amb una durada que coincideixi amb l'activitat que es desenvoluparà, en els casos en què la naturalesa de l'ús així ho aconselli.

L'Ajuntament també podrà exigir el dipòsit d'una fiança que garanteixi el compliment de les obligacions esmentades en aquesta Ordenança i les de la llicència, i el pagament de la indemnització que correspongui a l'Ajuntament pels danys que, a conseqüència dels usos autoritzats, es puguin ocasionar en béns de domini públic, fins i tot en els arbres, encara que només afectin el seu creixement natural o els produeixin un retard biològic. L'import de la fiança serà justificat mitjançant informe dels serveis tècnics competents

La cancel·lació de la garantia s'efectuarà un cop s'hagi acabat l'activitat, s'hagin retirat completament tots els elements, i els serveis tècnics hagin comprovat la correcta execució de l'aprofitament. Prèvia justificació en l'informe dels serveis tècnics competents, podrà determinar-se un termini per retornar la garantia dipositada, en previsió dels possibles defectes o vicis ocults que pugui originar l'activitat.

Article 39.- Normes de general aplicació.

L'ocupació de la via pública ha de garantir un pas mínim per a vianants que s'establirà depenent del tipus de via, l'afluència de vianants i altres aspectes que incideixen en l'ús general de la via pública. En qualsevol cas, l'amplada mínima del pas haurà de ser d'1 metre i en cas de canvis de direcció l'amplada haurà de permetre un cercle d'1,50 metres de diàmetre, construït, si fos necessari, una vorera suplementària que envaeixi la calçada, la qual s'haurà de materialitzar sobre un plàstic protector del paviment de la calçada. En els llocs on la vorera s'eixampli o s'estrenyi caldrà protegir-la amb una barana subjectada al formigó del suplement del pas, pintada amb colors que la facin fàcilment identificable a vehicles i vianants.

Excepcionalment, en casos suficientment motivats, l'Ajuntament podrà autoritzar passos d'amplada inferior.

La possible incidència negativa en la convivència ciutadana del sector, les molèsties i l'incompliment de condicions de llicències anteriors seran motiu per denegar o revocar la llicència municipal.

Les instal·lacions que sobrevolin la calçada on hi hagi trànsit habitual de vehicles hauran d'estar situades a una altura mínima de 5 metres.

Article 40.- Condicions generals d'atorgament de les llicències.

Els titulars de les llicències han de complir obligatòriament les condicions següents:

- a) Les llicències s'atorguen sempre a precari i són revocables per causa d'interès públic. El titular de la llicència ha d'assumir totes les responsabilitats derivades per danys i perjudicis causats directament o indirecta a l'Ajuntament o a tercers, tant per l'obra, com per la instal·lació i el funcionament dels seus mitjans mecànics, dins o fora de la via pública.
- b) La llicència s'entén atorgada salvant el dret de propietat i sense perjudici de tercers, i mai podrà ser invocada per eximir la responsabilitat civil o penal en què incorri el beneficiari en l'exercici de les seves activitats. Així mateix, la llicència s'entén atorgada pel que fa a la competència municipal, sense perjudici de la necessitat d'obtenció d'autorització d'altres administracions si fos el cas.
- c) L'interessat haurà d'abonar les taxes i/o preus públics per a l'obtenció de la llicència d'ocupació de la via pública. Així mateix, i amb caràcter previ a l'exercici de la llicència, haurà d'haver dipositat la fiança quan s'escaigui.
- d) L'Ajuntament podrà exigir la senyalització de l'autorització de l'ocupació de la via pública, on s'hi indiqui la superfície de l'ocupació, termini concedit, horari, etc. Les instruccions que es puguin dictar complementàries de les que figurin a la llicència, orientades al compliment del seu contingut, hauran de ser executades puntualment.
- e) Per ocupar la calçada caldrà sol·licitar una llicència específica i, en cas que calgui prohibir l'estacionament de vehicles, s'hauran de col·locar els senyals de prohibició amb tres dies d'antelació, d'acord amb les indicacions que assenyalin els serveis tècnics municipals, a càrrec del sol·licitant.

Extingida la llicència, el titular haurà de:

- Posar fi a l'ocupació.

- Retirar les instal·lacions o els elements de la seva propietat situats a la via pública.
- Reposar o, si fos el cas, reparar els elements de la via pública afectats directament o indirecta per l'ús autoritzat al seu estat inicial i reparar, si s'escau, els danys causats, prèvia autorització municipal i sota la inspecció dels serveis tècnics municipals competents.
- Retornar, si s'escau, els elements o materials de titularitat municipal utilitzats.

S'hauran de prendre totes les mesures de precaució, protecció, seguretat i senyalització que resultin necessàries, amb enllumenat a les hores nocturnes si fos necessari.

L'incompliment de les ordenances municipals vigents o de qualsevol de les condicions de la llicència, podran provocar la revocació de la llicència sense perjudici de les sancions que pugin correspondre.

La manca o defecte de reposició en els casos tant de terminació normal com de revocació, o el defecte de reparació dels danys causats, habilitaran a l'Ajuntament per actuar subsidiàriament per compte del titular de la llicència.

Secció segona.- Instal·lació de taules, cadires, vetlladors, para-sols, etc.

Article 41.- Regulació específica.

Per a la regulació de l'ocupació de la via pública mitjançant cadires, taules, vetlladors, para-sols, etc., s'observaran les prescripcions contingudes en l'ordenança específica en la matèria i supletòriament les regulades en la present Ordenança.

Article 42.- Característiques de l'ocupació.

L'ocupació de la via pública mitjançant cadires, taules, vetlladors, para-sols, etc. resta subjecte a l'atorgament de llicència municipal per l'ús que representen del domini públic, d'acord amb els requisits indicats a la Secció 1a. La publicitat en aquests elements estarà també subjecta a les regulacions de la present Ordenança en relació a la publicitat en la via pública.

En aquests casos, serà condició indispensable que l'establiment disposi dels permisos municipals corresponents per a l'exercici de l'activitat.

Una vegada finalitzat l'horari d'autorització caldrà recollir a cobert el mobiliari, el qual mai podrà ser objecte d'apilament a la via pública.

L'Ajuntament podrà determinar a la llicència la mida de les taules i cadires, el nombre de cadires per taula i la seva disposició, així com altres extrems necessaris per garantir la fluïdesa del trànsit de vianants de la zona.

Article 43.- Condicions generals.

La col·locació a la via pública de taules, cadires, vetlladors, para-sols, etc. està sotmesa al compliment de les següents condicions:

- a) S'ha de fer de manera que quedi prou espai lliure per al pas de vianants, persones que van amb cadira de rodes i els cotxets i cadiretes per infants.
- b) Els establiments comercials podran instal·lar tendals a les seves façanes, sempre que no dificultin el pas de vianants o altres usos propis de la via pública. En qualsevol cas, els tendals hauran de ser plegables i desmuntables i la seva projecció horitzontal no ha d'arribar a menys de 40 cm. de la voravia.
El nivell inferior dels tendals i para-sols ha d'estar a una alçada mínima de 2,20 m. Les tarimes que s'instal·lin sobre la vorera per sustentar els vetlladors o paravents no es poden elevar més de 10 cm. Sobre el seu nivell.
- c) El titular de la llicència d'ocupació ha de delimitar l'espai autoritzat mitjançant unes ratlles de color blanc a les cantonades de la superfície autoritzada, que formin un angle recte, de 4 cm. de gruix i 20 cm. de llargada, llevat dels casos en què, per raons estètiques, s'exclougui aquesta mesura. Dita senyalització haurà de fer-se amb materials que puguin ser retirats sense causar danys al domini públic.
- d) Les instal·lacions seran sempre a càrrec de la persona interessada i no seran mai fixes ni es podrà fer cap mena d'encast ni obra a les voreres o al mobiliari urbà.
- e) Caldrà atendre a les indicacions que donin els serveis tècnics municipals.

Article 44. Obligacions de la persona titular de la llicència.

La persona titular de la llicència està subjecta a les obligacions següents:

- a) A la delimitació de l'espai autoritzat, llevat que, per raons estètiques, se l'exoneri del compliment d'aquesta mesura.
- b) A no ocupar el domini públic més enllà de la superfície autoritzada. L'incompliment reiterat d'aquesta obligació comportarà la revocació de la llicència.
- c) A esborrar la delimitació de l'ocupació un cop extingida la llicència.
- d) A mantenir l'espai ocupat i el seu entorn en perfectes condicions de neteja.
- e) A no utilitzar-hi cap tipus d'instal·lació de so.
- f) A complir la resta de condicions en les que s'atorgui la llicència.

Article 45.- Màquines expenedores.

Per a la instal·lació de màquines expenedores de qualsevol tipus o instal·lacions comercials que puguin ser utilitzades des de la via pública serà necessari obtenir la llicència municipal corresponent i efectuar el pagament de les taxes que prevegin les ordenances fiscals.

Secció tercera.- Caravanes, acampades i estacionaments de vehicles superiors als 3.500 kg.

Article 46.- Normes generals.

Amb caràcter general resta prohibit:

- a) L'aparcament de caravanes i remolcs sense tractora a la via pública.
- b) L'acampada amb tendes o similars.
- c) L'estacionament de vehicles de tracció mecànica d'un pes màxim autoritzat superior a 3.500 kg. Dintre el nucli urbà a les zones no habilitades a l'efecte.

S'entendrà per estacionament qualsevol immobilització de vehicles, la durada de la qual superi els 2 minuts, sempre que no estigui motivada per causa de la circulació o de la càrrega i descàrrega de mercaderies, i aquesta última disposi de la corresponent llicència d'ocupació de la via pública, quan s'escaigui.

Excepcionalment es podrà atorgar llicència municipal quan hi concorrin especials circumstàncies que ho justifiquin.

Secció quarta.- Venda no sedentària.

Article 47.- Normes generals.

La venda no sedentària o activitat comercial realitzada fora d'un establiment resta prohibida en tot el terme municipal, llevat en els casos de fires, festes commemoratives o tradicionals i mercats, exposicions artesanals de celebració periòdica o que tinguin relació amb promocions d'interès comercial local.

En els casos permesos, només pot exercir-se amb llicència municipal prèvia, en els llocs, dates i horaris prefixats per l'Ajuntament. Aquestes llicències estan subjectes a la normativa específica aplicable i, la seva validesa, al termini pel qual és atorgada.

Per a l'exercici d'activitats de venda no sedentària d'aliments caldrà disposar, si s'escau, dels permisos exigits per les diferents Administracions competents en matèria de manipulació d'aliments i complir tota la reglamentació sanitària, d'acord amb la normativa aplicable.

En el cas que es produeixi aquesta activitat l'autoritat competent podrà comissar els productes a la venda sense perjudici de la incoació del

corresponent expedient sancionador i/o trasllat a l'administració competent, quan s'escaigui.

Article 48.- Venda no sedentària efectuada per col·lectius o entitats sense afany de lucre.

Es permetrà la venda no sedentària efectuada per col·lectius o entitats sense afany de lucre en festes commemoratives o tradicionals així com en celebracions especials de caràcter local, en els casos següents:

- a) Venda de castanyes durant la festa de la Castanyada.
- b) Venda de llibres i roses durant la festa de Sant Jordi.
- c) Altres de caràcter similar.

Aquests casos estaran exceptuats del pagament de taxa d'ocupació quan així ho prevegin les ordenances fiscals vigents, i només es requerirà comunicació prèvia efectuada en document oficial, si s'escau, dirigida a la Policia Municipal; també estarà prohibida la transformació o modificació del domini públic.

Dita comunicació contindrà, almenys:

- a) Dades de l'interessat: raó social de l'entitat o nom del col·lectiu i, si s'escau, NIF i domicili.
- b) Dades del representant o persona de contacte: nom i cognoms, DNI, domicili i telèfon (preferentment mòbil).
- c) Motiu que genera la sol·licitud.
- d) Situació del lloc on es vol realitzar l'activitat amb indicació del nom del carrer i del número.
- e) Duració de l'activitat i horari, amb indicació de la data prevista d'inici i de finalització o bé del període de temps.
- f) Superfície d'ocupació de la via pública que se sol·licita, indicant en un plànol o croquis a escala l'espai sol·licitat.
- g) Lloc, data i signatura de l'interessat, representant o persona de contacte.

Si en el termini de 3 dies, l'Ajuntament no manifesta motivadament la seva disconformitat, l'activitat s'entendrà autoritzada. Durant aquest termini l'Ajuntament podrà requerir el sol·licitant als següents efectes:

- a) Per a què esmeni les deficiències observades a la sol·licitud, i imposar-li condicions o requisits encaminats a la correcta convivència entre l'ús comú general dels ciutadans i l'ús comú especial de l'activitat.
- b) Per a què adapti la comunicació a la normativa aplicable, i impedir-li l'exercici de l'activitat fins que hagi obtingut la llicència preceptiva.

La notificació del requeriment suspèn el còmput del termini per resoldre.

Article 49.- Venda de vehicles a la via pública.

Es prohibeix l'ús de la via pública per a la venda de vehicles. Seran responsables solidaris de la infracció comesa el titular del vehicle i el posseïdor que desenvolupa l'activitat de venda.

Es presumirà que un vehicle està en venda quan porti al seu interior o exterior un rètol visible que així ho indiqui.

No s'entendrà que es produeix l'ús de la via pública per a la venda de vehicles, en els casos de vehicles d'ús particular habitual que portin en el seu interior o exterior un rètol visible que indiqui la voluntat del propietari de vendre'l.

Secció cinquena.- Activitats no lucratives d'interès social.

Article.- 50. Activitats no lucratives d'interès social.

Es permetrà l'ocupació de la via pública per a l'exercici d'activitats no lucratives d'interès social efectuada per col·lectius o entitats sense afany de lucre prèvia obtenció de la corresponent llicència o autorització.

Excepcionalment també es permetrà l'exercici d'aquestes activitats efectuat per entitats o empreses amb caràcter lucratiu quan l'activitat a realitzar respongui a un interès especial.

En aquests casos s'utilitzarà el règim de comunicació prèvia previst a l'article 48.

Secció sisena.- Ocupacions de la via pública derivades d'obres.

Article 51.- Normativa reguladora.

Les ocupacions de la via pública derivades de treballs de construcció i obres hauran d'observar tots els punts continguts en la normativa estatal i autonòmica sobre seguretat en el treball de la construcció i els preceptes de la present Ordenança.

L'Ajuntament podrà exigir mesures especials en els casos següents:

- a) Obres en edificis de singularitat arquitectònica o a les seves proximitats.
- b) Obres en edificis o espais d'afluència pública o a les seves proximitats.

Article 52.- Definició.

L'ocupació de la via pública derivada de les obres engloba els elements i espais ocupats per tancament per a protecció, mitjans auxiliars de construcció, maquinària d'obra, eines i materials. A títol enunciatiu s'indiquen les següents:

- a) Protecció: tancaments d'obra.
- b) Mitjans auxiliars de construcció: bastides, ponts, ponts volants i elements similars, tubs per a extracció de runes, escales de mà, sitges i casetes d'obra.
- c) Maquinària d'obra: compressor, formigonera, contenidor, grua autopropulsada, camions, camió grua, camió formigonera, bomba per a formigó, grua torre, muntacàrregues i altres màquines.
- d) Materials: ferros, taulons, maons, sorra, sacs i altres.

Article 53.- Normes generals d'aplicació.

- a) Per a l'obtenció d'una llicència d'ocupació de la via pública derivada de treballs de construcció i obres serà condició indispensable haver obtingut prèviament les llicències urbanístiques que s'escaiguin, d'acord amb la legislació urbanística i normes urbanístiques del planejament general que siguin d'aplicació.

Les llicències dels elements i els espais ocupats per tancament per a protecció, neteja de façanes, mitjans auxiliars de construcció, maquinària d'obra, eines i materials s'atorgaran i condicionaran en funció de la necessitat real d'ocupar la via pública per fer l'activitat, l'oportunitat i la incidència en l'ús comú general.

Les condicions de les llicències d'ocupació de la via pública inclouran aspectes d'horari, espais concedits, condicions instal·lació o de treball, condicions de senyalització, condicions de seguretat, sorolls i altres aspectes anàlegs.

L'ocupació de la via pública ha de garantir un pas mínim per a vianants, que s'establirà depenent del tipus de via, l'afluència de vianants i altres aspectes que incideixen en l'ús general de la via. El pas de vianants s'haurà d'adequar per garantir que el ferm tingui unes condicions adients de seguretat i accessibilitat. En qualsevol cas, hauran de deixar com a mínim un pas lliure d'1 metre d'amplada per a la circulació de vianants i en cas de canvis de direcció l'amplada haurà de permetre un cercle d'1,50 metres de diàmetre, construït, si fos necessari, una vorera suplementària que envaeixi la calçada, la qual s'haurà de materialitzar sobre un plàstic protector del paviment de la calçada. En els llocs on la vorera s'eixampli o s'estrenyi caldrà protegir-la amb una barana subjectada al formigó del suplement del pas, pintada amb colors que la facin fàcilment identificable a vehicles i vianants.

Excepcionalment, en casos suficientment motivats, l'Ajuntament podrà autoritzar passos d'amplada inferior.

Els passos habilitats per a vianants hauran de ser senyalitzats convenientment pel titular de la llicència.

Article 54.- Protecció de l'arbrat.

Quan es realitzin obres en un terreny pròxim a arbres, o els vehicles, màquines i altres mitjans auxiliars de construcció utilitzats per l'empresa constructora hagin de circular o ubicar-se en aquest lloc, prèviament al començament dels treballs hauran de protegir el tronc de l'arbre fins a una altura no inferior a tres metres, mesurats des del terra, amb taulons lligats amb filferros o qualsevol forma que els serveis tècnics municipals indiquin.

Aquestes proteccions s'hauran de retirar una vegada acabada l'obra o quan l'Ajuntament ho indiqui.

Quan es realitzin cales o rases en llocs pròxims a arbrat, l'excavació no haurà d'apropar-se al peu de l'arbre a més distància que la corresponent a 5 vegades el diàmetre de l'arbre a l'altura normal (1,30 metres). En qualsevol cas, aquesta distància ha de ser superior a un metre. Si per altres ocupacions del subsòl no fos possible el compliment d'aquesta norma i no hi hagués un traçat alternatiu viable, el corresponent servei tècnic municipal, prèvia visita d'inspecció, determinarà abans de començar l'excavació la solució a adoptar per a la protecció de l'arbrat que pogués resultar afectat.

Si com a conseqüència de l'excavació resultessin afectades arrels de diàmetre superior a 5 centímetres, s'hauran de tallar fent talls nets i llisos, que hauran de cobrir amb cicatritzant. En qualsevol cas, en un termini no superior a 3 dies des de l'obertura es procedirà al seu cobriment i reg.

Es procurarà que l'obertura de rases i cales pròximes a l'arbrat coincideixin amb l'època de repòs vegetatiu.

Article 55.- Tancaments d'obra.

Els tancaments d'obra s'hauran de fer amb un tancat consistent, estable i perfectament alineat. El material de la tanca ha de ser opac. Si es construeix amb materials ceràmics, s'haurà d'arrebossar i allisar el costat que dona a la via pública.

L'alçada de la tanca es determinarà en funció de les circumstàncies específiques del lloc. El sortint màxim en cap cas no pot excedir els 3 metres i s'haurà de deixar com a mínim un pas lliure d'1 metre d'amplada per a la circulació de vianants i en cas de canvis de direcció l'amplada haurà de permetre un cercle d'1,50 metres de diàmetre, construït, si fos necessari, una vorera suplementària que envaeixi la calçada, la qual s'haurà de materialitzar sobre un plàstic protector del paviment de la calçada. En els llocs on la vorera s'eixampli o s'estrenyi caldrà protegir-la amb una barana subjectada al formigó del suplement del pas, pintada amb colors que la facin fàcilment identificable a vehicles i vianants.

Excepcionalment, en casos suficientment motivats, l'Ajuntament podrà autoritzar passos d'amplada inferior.

Si el pas per a vianants envaeix la calçada s'hauran de col·locar sobre un plàstic protector del paviment de la calçada i protegir amb una barana subjecte al formigó del suplement del pas. Quan la tanca sobresurti de la vorera, no es podrà clavar al paviment de la calçada, havent-se de fer la fixació de tal manera que no deteriori el paviment. Excepcionalment s'autoritzaran amplades de pas de vianants inferiors a l'establerta en aquest article.

Quan les obres deixin d'afectar la planta baixa en voreres d'amplada inferior a 1,75 metres, la tanca haurà de ser substituïda per un element voladís, mitjançant una nova sol·licitud.

La tanca té com a única finalitat protegir la circulació del vianant. Quan no compleixi aquesta missió, el constructor haurà d'instal·lar a més un element voladís que cobreixi suficientment els elements sortints de l'edifici o, si cal, protegir el pas de vianants mitjançant una cobertura adequada.

Tota tanca de protecció ha de mostrar el rètol indicatiu de la llicència municipal, les dates d'inici de l'obra i d'acabament de la llicència de l'obra i l'horari de treball. En cas d'infracció per ocupar una superfície de via pública superior a l'autoritzada i, sense perjudici de les sancions procedents, l'Ajuntament podrà obligar al contractista de l'obra a enderrocar la tanca i a construir-ne una altra dintre dels límits autoritzats. En el cas que no ho faci, ho portaran a terme els serveis municipals a càrrec del titular de la llicència i subsidiàriament al propietari de la finca.

Article 56.- Bastides, ponts i ponts volants en general.

Les bastides hauran d'estar formades i instal·lades de manera que garanteixin, en tot moment, la seguretat dels treballadors i dels vianants.

Les bastides s'hauran d'assentar sobre bases sòlides, estables i anivellades. Els elements de repartició de càrregues estaran en funció de les característiques del terreny i de les càrregues que hagin de transmetre, de manera que no se sobrepassi la càrrega admissible del terreny. No es poden sustentar mai les bastides sobre materials trencadissos. Queda absolutament prohibida la col·locació de falques per salvar desnivells del paviment, permetent-se només la col·locació de bases regulables (nivelletes). En el cas que el terreny tingui pendent i mentre no existeixi en el mercat cap element específic, s'autoritzarà excepcionalment falques per salvar els pendents.

Si la instal·lació de la bastida limita l'amplada de la calçada, s'haurà de col·locar senyalització d'estrenyiment de calçada, perill d'obres o limitació de velocitat. A la nit, s'haurà de senyalitzar amb llums que indiquin la ubicació de la bastida.

La instal·lació de bastides sobre la vorera haurà de deixar com a mínim un pas lliure d'1 metre d'amplada sota la bastida o en la mateixa vorera per a la

circulació de vianants i en cas de canvis de direcció l'amplada haurà de permetre un cercle d'1,50 metres de diàmetre, construït, si fos necessari, una vorera suplementària que envaeixi la calçada, la qual s'haurà de materialitzar sobre un plàstic protector del paviment de la calçada. En els llocs on la vorera s'eixampli o s'estrenyi caldrà protegir-la amb una barana subjectada al formigó del suplement del pas, pintada amb colors que la facin fàcilment identificable a vehicles i vianants.

Excepcionalment, en casos suficientment motivats, l'Ajuntament podrà autoritzar passos d'amplada inferior.

En el cas que el pas de vianants s'efectuï per sota la bastida aquest s'haurà de fer sempre que l'amplada de la vorera ho permeti i s'hauran de col·locar baranes per conduir els vianants pels circuits dissenyats per a ells.

Per evitar la caiguda de materials o eines a la via pública s'haurà de col·locar:

- a) En tot cas una visera protectora per sobre de la llinda d'accés dels edificis format un angle màxim de 45° respecte a la vertical folrat amb elements suficientment rígids i recobert amb lona opaca, plàstic o un element similar. La distància entre la façana de l'edifici i la plataforma també s'haurà de protegir convenientment.
- b) Malla mosquitera o xarxa opaca segons els treballs a efectuar que cobreixin tot l'exterior de l'estructura de la bastida de manera continuada, correctament tensada i subjectada.

Les plataformes de treball hauran d'estar construïdes amb planxes metàl·liques o d'altres materials homologats, i fixades a l'estructura de la bastida. No s'accepten taulons de fusta.

Per accedir a les plataformes hi haurà d'haver mitjans segurs d'accés. Les escales de mà que comuniquin els diferents pisos de la bastida només podran salvar l'altura entre dos pisos consecutius.

Per evitar la bolcada de les bastides, ja sigui per l'acció del vent o bé per la pròpia esveltesa, s'hauran de fixar a la façana o al parament amb els suficients punts d'ancoratge per tal que en quedi garantida l'estabilitat. Mai es podran fixar a canonades de desguàs, tubs de gas o altres elements inadequats.

Per realitzar treballs en façana amb aigua a pressió s'haurà de col·locar sobre el pis de la bastida en què s'hagi habilitat la visera de protecció sobre el plàstic protector, una canal per recollida d'aigües que connecti amb un baixant per portar les aigües a la rigola.

Article 57.- Ponts volants.

En la utilització de ponts volants, per tal de protegir els vianants, s'haurà d'instal·lar una bastida que habiliti un pas per sota i la instal·lació de baranes per conduir els vianants per l'esmentat pas.

Els pòrtics d'estructura de l'esmentada bastida hauran de ser d'1 metre d'amplada i en cas de canvis de direcció l'amplada haurà de permetre un cercle d'1,50 metres de diàmetre.

Quan això no sigui possible, s'haurà de construir una vorera suplementària que envaeixi la calçada, la qual s'haurà de materialitzar sobre un plàstic protector del paviment de la calçada. En els llocs on la vorera s'eixampli o s'estrenyi caldrà protegir-la amb una barana subjectada al formigó del suplement del pas, pintada amb colors que la facin fàcilment identificable a vehicles i vianants.

Excepcionalment, en casos suficientment motivats, l'Ajuntament podrà autoritzar passos d'amplada inferior.

També s'haurà de col·locar visera protectora per sobre de la llinda d'accés dels edificis formant un angle màxim de 45° respecte a la vertical, folrat amb elements suficientment rígids i recobert amb lona opaca, plàstic o un element similar.

La distància entre la façana de l'edifici i la bastida també s'haurà de protegir convenientment.

Fora de les hores de treball s'haurà de baixar el pont volant i fer-lo descansar sobre la bastida de protecció.

Article 58.- Tubs per extracció de runes.

L'abocament del material a través dels tubs haurà de fer-se en un contenidor recobert amb una lona opaca que impedeixi la sortida de pols i s'haurà de mullar periòdicament la runa per evitar l'embrutiment de la via pública i molèsties o danys a persones, animals o coses.

Article 59.- Contenedors i sacs de runes.

A les obres en les quals l'extracció o amuntegament de materials excedeixi d'1 m³ de volum diari serà obligatori utilitzar contenidors o sacs de runes.

La col·locació de contenidors i sacs de runes a la via pública està subjecta a llicència municipal d'ocupació de la via pública. Les llicències es concediran amb expressa fixació del termini de vigència i de l'import corresponent per al pagament de la taxa que fixen les ordenances fiscals corresponents.

Els contenidors i sacs de runes en l'interior de les zones d'obres no necessitaran dita llicència, però en tot el restant s'hauran d'ajustar a les disposicions de la present Ordenança.

Els contenidors i sacs de runes que se situïn a la via pública han de ser de colors que els destaquin i facilitin la seva visibilitat i s'han de senyalitzar amb l'anagrama o nom de l'empresa i telèfon.

Els contenidors i sacs de runes que es col·loquin sobre la vorera, hauran de deixar com a mínim un pas lliure d'1 metre d'amplada per a la circulació de vianants i en cas de canvis de direcció l'amplada haurà de permetre un cercle d'1,50 metres de diàmetre.

Excepcionalment, en casos suficientment motivats, l'Ajuntament podrà autoritzar passos d'amplada inferior.

En la seva col·locació hauran de ser observades en qualsevol cas, les següents prescripcions:

- a) Com a regla general, la col·locació a la calçada haurà d'efectuar-se en zones d'estacionament autoritzat sense dificultar la circulació.
- b) Quan s'hagi de col·locar en una zona d'estacionament subjecte a pagament no caldrà abonar les quantitats corresponents a l'ocupació de dita zona durant el termini en què sigui atorgada la llicència.
- c) Se situaran, si això és possible, a l'interior de la zona tancada d'obres.
- d) Se situaran preferentment davant l'obra a la qual serveixin, o tan a prop seu com sigui possible.
- e) S'hauran de situar de manera que no impedeixin la visibilitat dels vehicles, especialment en els encreuaments, respectant les distàncies establertes a la normativa de circulació a efectes d'estacionament.
- f) No podran situar-se en els passos de vianants o al seu davant, als quals ni a les reserves d'estacionament de qualsevol classe, excepte quan aquestes reserves hagin estat sol·licitades per la mateixa obra, i tampoc en les zones de prohibició d'estacionament.
- g) En cap cas no podran ser col·locats totalment o parcial, sobre les tapes d'accés de serveis públics, els escocells dels arbres o obstruint l'accés a les boques d'incendi ni, en general, sobre cap element urbanístic la utilització del qual pugui ser dificultada en circumstàncies normals o en cas d'emergència.
- h) En tot cas seran col·locats de manera que el seu costat més llarg estigui situat en sentit paral·lel a la vorera.
- i) Quan els contenidors o els sacs de runes es trobin a la calçada, hauran d'estar situats a 0,20 metres de la vorera, de manera que no impedeixin el pas a les aigües superficials.
- j) En el cas que hagin de romandre al carrer durant la nit i es trobin ubicats en una calçada sense aparcament de vehicles, han d'incorporar a la part exterior els senyals reflectors o lluminosos per fer-los identificables.

- k) Aquells casos en què la col·locació no pugui efectuar-se segons aquestes directrius, es consultarà prèviament amb els serveis tècnics municipals.

Els contenidors i sacs de runes s'han de manipular de manera que el seu contingut no caigui a la via pública o no pugui ser aixecat o escampat pel vent.

Les operacions d'instal·lació i retirada s'han de realitzar de forma que no causin molèsties als ciutadans i preferentment en hores en què es dificulti menys el trànsit rodat. En retirar-lo el titular de la llicència haurà de deixar la superfície de la via pública en perfecte estat i completament neta.

El titular del contenidor o sac de runes i el de la llicència són els responsables solidaris dels danys causats al paviment i altres elements de la via pública en instal·lar o retirar els contenidors d'obres i tenen l'obligació de comunicar-los immediatament als serveis municipals, si es produeixen.

Els contenidors i sacs de runes hauran de ser retirats de la via pública quan finalitzi el termini de la llicència i sempre dins de les 24 hores següents a la finalització de les obres.

L'incompliment de qualsevol dels requisits esmentats en el present article justificarà que el contenidor o sac de runes pugui ser retirat pels serveis municipals, amb càrrec al titular de la llicència, constructor, titular del contenidor o sac i del transportista de forma solidària, i amb independència de la sanció que correspongui per la infracció en què s'ha incorregut.

El present article serà igualment d'aplicació per a les ocupacions de la via pública mitjançant contenidors i sacs per motiu diferent a obres (neteja de jardineria, mobles vells, etc.).

Article 60.- Grues torre desmuntables.

Per a la instal·lació de grues torre desmuntables s'hauran d'observar les prescripcions de les normes sectorials d'aplicació a més de les contingudes en la present Ordenança.

Per a l'obtenció de la llicència d'ocupació de la via pública serà condició indispensable obtenir prèviament les corresponents llicències urbanístiques municipals, i haver efectuat el pagament de les taxes que puguin correspondre.

Com a norma general, el carro del qual penja el ganxo de la grua no podrà ultrapassar l'espai acotat pels límits del solar i la tanca de protecció de l'obra. No obstant això, en casos degudament justificats, es podrà admetre, sempre que el facultatiu director de l'obra proposi una solució que garanteixi la seguretat dels edificis circumdants i de la utilització de la via pública.

En el cas que la ploma sobrevoli les finques veïnes o la via pública està absolutament prohibit que el carro i la càrrega hi passin per sobre.

Secció setena.- Guals i reserves a la via pública.

Article 61.- Regulació específica.

Per a l'atorgament de les llicències previstes en aquesta Secció s'observaran les prescripcions contingudes en les ordenances específiques en la matèria i supletòriament les regulades en la present Ordenança.

Article 62.- Gual.

Gual d'accés de vehicles és tota modificació de l'estructura de la vorera dins l'àmbit de la via pública que faciliti l'accés de vehicles a les finques. La finca ha de reunir les condicions següents:

- a) Que necessiti entrada i sortida de vehicles.
- b) Que disposi, si s'escau, del corresponent permís d'activitat o obertura o, si no n'hi ha, que se'n justifiqui la tramitació.
- c) Que justifiqui que en el seu interior hi ha superfície destinada a l'aparcament, càrrega o descàrrega.

Les característiques de forma i material utilitzables en la construcció dels guals, seran les que consten a l'annex número 4 de la present Ordenança.

La construcció del gual, que correspon als propietaris de les finques, no pot comportar la modificació de la situació d'elements de l'arbrat públic i/o mobiliari urbà. En cas contrari, les possibles modificacions es realitzaran de conformitat amb la proposta que reculli l'informe que elaborin els serveis tècnics municipals i el titular haurà de satisfer totes les despeses corresponents. És obligació i responsabilitat del titular de la llicència mantenir i conservar tots els elements constructius que comporti el gual.

Quan sigui necessari requerir un propietari per tal que dugui a terme la construcció d'una vorera, o la reparació d'un gual malmès per l'ús del seu titular, sense perjudici de la incoació del corresponent expedient sancionador, l'Ajuntament ho farà seguin el procediment previst a la normativa urbanística referent a les ordres d'execució i, en cas de desobediència, procedirà bé a la imposició de multes coercitives de manera reiterada fins aconseguir el compliment de la resolució, o bé a la seva execució subsidiària, a càrrec de la persona obligada.

Article 63.- Actes sotmesos a llicència.

Estan sotmesos a llicència, sense perjudici dels supòsits que s'estableixin les ordenances fiscals vigents, els següents:

- a) L'accés de vehicles a la finca a través de la via pública.
- b) La reserva d'espai a la via pública per a zona d'estacionament prohibit.
- c) La reserva d'espai a la via pública per a càrrega i descàrrega de mercaderies d'establiments comercials.
- d) La reserva d'espai a la via pública davant d'obres de construcció, reforma o enderrocament d'immobles.
- e) Reserva d'espai a la via pública per a l'estacionament del vehicle concret d'una persona amb mobilitat reduïda.

Article 64.- Accés de vehicles a la finca a través de la via pública.

L'aprofitament especial que té lloc per l'existència d'entrada i sortida de vehicles comporta la necessitat d'obtenció de llicència. No obstant això, quan l'Ajuntament constati l'existència d'aquest aprofitament sense l'oportuna autorització, s'entendrà la llicència atorgada sense sol·licitud prèvia.

L'obtenció de la llicència, amb o sense sol·licitud prèvia, comporta l'obligació d'abonar les taxes administratives que corresponguin d'acord amb els ordenances fiscals vigents..

El titular de llicència per a l'accés de vehicles a la finca a través de la via pública pot ser una persona física, jurídica o bé comunitats de propietaris, que tinguin la titularitat per a l'ús del local, i s'està obligat a:

- a) Fer el manteniment del paviment de la vorera i la senyalització.
- b) No realitzar canvis en les característiques físiques o d'utilització del gual i del local sense autorització municipal prèvia.
- c) Pagar les taxes i tributs derivats d'aquesta llicència i establerts en les ordenances fiscals.

Per poder sol·licitar la baixa de la llicència, el titular haurà de treure la senyalització i reposar la vorera, si es va modificar, al seu estat original, de conformitat amb la proposta que en el seu cas reculli l'informe que elaborin els serveis tècnics municipals, fent-se càrrec de totes les despeses corresponents. Aquestes modificacions les podrà realitzar subsidiàriament l'Ajuntament amb càrrec al titular de la llicència.

Els serveis tècnics, quan en motiu d'una sol·licitud de llicència d'obres o mitjançant els actes d'inspecció, tinguin coneixement de la creació o cessament d'un aprofitament especial per existència d'entrada o sortida de vehicles, hauran de donar-ne trasllat a l'àrea o àrees competents per tal d'adequar la nova situació fàctica a la jurídica aplicable.

Article 65.- Reserva d'espai a la via pública per a zona d'estacionament prohibit.

L'aprofitament especial que té lloc per la reserva d'espai a la via pública per a zona d'estacionament prohibit comporta automàticament la necessitat d'obtenció de la llicència i la obligació del pagament de les taxes administratives corresponents, si s'escau.

Per a l'obtenció de l'esmentada llicència serà necessari efectuar-ne una sol·licitud expressa a l'Ajuntament.

Una vegada rebuda la sol·licitud de llicència, els serveis tècnics elaboraran informe referent a la possibilitat d'atorgar-la, que inclourà.

Per tal de gaudir efectivament i fer valer enfront a tercers la reserva d'estacionament prohibit davant d'entrades i sortides de vehicles és obligatori senyalitzar l'accés visible des de la via pública amb la col·locació d'un senyal normalitzat que subministra l'Ajuntament (placa de gual) on hi haurà de constar el número de registre, i efectuar el pagament de les taxes administratives corresponents per a la seva adquisició.

La senyalització de les reserves d'estacionament prohibit a la vorera contrària (contragual), s'efectuarà de la forma més adequada en cada cas concret, seguint les indicacions que disposin els serveis tècnics municipals i que s'indicaran a l'acord d'atorgament de la llicència. Dita senyalització podrà efectuar-la l'Ajuntament a càrrec del sol·licitant prèvia acceptació del pressupost per part d'aquest i consignació del seu import a la tresoreria municipal.

Article 66. Reserva d'espai a la via pública per a càrrega i descàrrega.

Les llicències per a zones de càrrega i descàrrega s'atorguen en funció de les ja existents a la zona o polígon on s'efectuï o es pretengui dur a terme l'aprofitament especial de la via pública i, així mateix, el parc mòbil del sector, després de l'informe previ dels serveis tècnics municipals sobre la viabilitat de la sol·licitud. La llicència es concedeix després de la concurrència prèvia dels condicionants esmentats, en aquells carrers, places o llocs en general que no estiguin en zona de vianants o similar, és a dir, on estigui permesa la circulació de vehicles i es pugui aparcar a la via pública.

És obligatòria la senyalització de la zona de càrrega i descàrrega des de la calçada amb la col·locació del senyal normalitzat.

Es podran obtenir llicències per a zones de càrrega i descàrrega, exclusives per a determinats tipus d'establiments o empreses, atenent les característiques especials de l'activitat que desenvolupen, d'acord amb el detall que s'estableixi a les ordenances fiscals vigents, i sotmeses al pagament de la taxa corresponent per a l'estacionament de vehicles a la via pública.

Article 67. Reserva d'espai a la via pública davant d'obres de construcció, reforma o enderrocament d'immobles.

Les obres d'enderrocament, reparació o nova construcció d'edificis i altres activitats que impliquin el pas de vehicles per damunt de la voravia, poden comportar, si ho creuen convenient els serveis tècnics municipals a petició de l'empresa o persona titular de l'obra, la construcció d'un gual, per la qual cosa es poden aprofitar els elements de la vorada i voravia existents, sempre que es garanteixi en tot moment la integritat de les instal·lacions soterrades. El titular té l'obligació de reconstruir la vorera i reposar els elements urbans afectats, un cop finalitzades les tasques que exigeixen el pas de vehicles. Així mateix, es pot autoritzar una llicència temporal d'ocupació de la via pública per a càrrega i descàrrega.

L'obtenció de dites llicències comportarà l'obligació d'efectuar el pagament de les taxes previstes a les ordenances fiscals.

No es concediran llicències de gual temporals per a l'entrada de vehicles amb motiu d'obres en finques particulars.

Article 68. Reserva d'espai a la via pública per a l'estacionament del vehicle concret d'una persona amb mobilitat reduïda.

Sense perjudici de les zones reservades per a l'estacionament de vehicles de minusvàlids, prèvia sol·licitud degudament acreditada, es poden autoritzar reserves de zones exclusives per a persones concretes que utilitzin cadires de rodes o tinguin una especial dificultat per desplaçar-se.

Per poder fer-ne ús, els usuaris d'aquestes zones hauran d'exhibir en un lloc visible del seu vehicle la tarja d'identificació oficial de la qual són titulars.

Secció vuitena.- Quioscos i altres reserves de la via pública.

Article 69.- Normes generals.

Els quioscos i d'altres edicles o aparells emplaçats a la via pública han de subjectar-se, si escau, als models aprovats per l'Ajuntament i a les normes establertes en el plec de condicions, l'acord de concessió o la llicència d'ocupació temporal de la via pública.

Els quioscos i d'altres edicles o aparells han de constituir ocasió o motiu de contribució al servei públic i l'ornamentació ciutadana, mitjançant la dignitat especial que han de revestir en llur presentació i materials constructius, en la lluminositat o en la prestació d'utilitats general o bé per les instal·lacions especials addicionals que continguin.

En cap cas, la seva instal·lació pot servir d'excusa per ampliar el perímetre de l'ús concedit mitjançant la col·locació de caixes, cavallets o altres sustentables per a l'exhibició de productes. En cas d'incompliment, a més de la incoació del corresponent expedient sancionador, els serveis municipals retiraran els esmentats elements a càrrec del concessionari o titular de la llicència d'ocupació de la via pública.

Article 70.- Cessament de l'aprofitament.

El cessament de l'aprofitament de la via pública, sigui quina sigui la causa que el motiva, obliga els titulars a presentar a l'Administració municipal, abans que acabi el termini permès, l'oportuna declaració de baixa.

Article 71.- Tipus de quioscs.

Els quioscos emplaçats a la via pública poden ser de gelats, de publicacions, de plantes, de cupons de loteria, de material pirotècnic o de qualsevol altre tipus de quiosc o edicle que l'Ajuntament acordi.

Els quioscos dedicats a la venda de productes comestibles han de complir els requisits de caràcter higienicosanitari i de consum que dicti l'autoritat municipal o altra competent.

Aquells quioscs o edicles que es dediquin a la venda de material pirotècnic, estaran subjectes al que disposa el Reial Decret 230/1998, de 16 de febrer, pel qual s'aprova el Reglament d'explosius i la resta de normativa sectorial d'aplicació vigent en cada moment. En cap cas s'autoritzarà la venda de material pirotècnic definit com a classes IV a VIII, d'acord amb l'esmentat Reial Decret 230/1998.

Article 72.- Concurrencia de sol·licituds.

En el cas que hi hagi diversos sol·licitants de la mateixa ocupació de la via pública, es tindran en compte els principis d'objectivitat, publicitat i concurrència i, si s'escau, els altres mèrits o requisits que es recullin als plecs de condicions o bases de la convocatòria.

Capítol 5.- NORMES SOBRE VEHICLES A LA VIA PUBLICA.

Secció primera.- Soroll de vehicles a motor i ciclomotors a la via pública.

Article 73.- Regulació específica.

Per a la regulació del soroll de vehicles a motor i ciclomotors a la via pública s'observaran les prescripcions contingudes en l'ordenança específica en la matèria i supletòriament les regulades en la present Ordenança.

Article 74.- Condicions dels vehicles.

Tots els vehicles a motor i ciclomotors que circulin pel terme municipal han d'anar equipats amb un silenciador adequat, ja sigui del model que instal·la d'inici el fabricant o un altre d'homologat per al model de vehicle o ciclomotor en qüestió, que funcioni correctament i sense cap dispositiu que l'inutilitzi.

L'emissió de soroll dels vehicles a motor i ciclomotors no pot excedir els valors límit definits a l'Annex 1.

Els procediments i les condicions de control dels nivells de soroll en vehicles aturats són els que figuren a l'Annex 2.

Article 75.- Condicions d'ús.

Es prohibeix l'ús de vehicles de forma que produeixin sorolls innecessaris i molestos, com ara acceleracions sobtades, ús de botzines o similars, l'excés de volum en aparells sonors o musicals que resultin audibles des de la via pública per damunt del soroll del motor del vehicle funcionant al ralentí o tota altra actuació que pertorbi la qualitat acústica de la zona.

Els conductors de vehicles a motor i ciclomotors estan obligats a facilitar en el acte la comprovació dels nivells d'emissió sonora del vehicle als agents municipals competents.

Article 76.- Diagnòstic i mesures cautelars en cas de vehicles a motor i ciclomotors.

El resultat de la inspecció dels vehicles a motor i ciclomotors pot ser:

- a) Favorable: quan el resultat de la inspecció determini que el nivell de soroll és igual o inferior al permès.
- b) Condicionat: quan el resultat de la inspecció determini la comissió d'una infracció lleu o greu. En cas de reincidència, es considerarà infracció molt greu.
- c) Desfavorable: quan el resultat de la inspecció determini la comissió d'una infracció molt greu.

Les mesures en cas d'incompliment dels límits d'emissió sonora seran:

1. Quan el diagnòstic sigui «Condicionat», els agents municipals lliuraran una còpia de l'acta d'inspecció al conductor del vehicle i el requeriran per a què torni a comparèixer amb el vehicle abans de 10 dies hàbils a la Policia Municipal amb la finalitat de fer-li una nova mesura del soroll.

Si transcorregut aquest termini no ha estat presentat de nou el vehicle o bé la nova mesura de soroll supera els límits, s'iniciarà el procediment sancionador i s'adoptaran les mesures indicades per al supòsit de diagnòstic «Desfavorable».

2. Quan el diagnòstic sigui «Desfavorable» els agents han d'immobilitzar el vehicle en el mateix acte i traslladar-lo després al dipòsit municipal o lloc habilitat a tal efecte.

Per a què el propietari pugui retirar el vehicle del dipòsit municipal o lloc habilitat a tal efecte, haurà d'abonar prèviament la fiança establerta per l'Ajuntament i les taxes corresponents a l'enganxament, la retirada del vehicle i els dies d'estada del vehicle en el dipòsit que prevegin les ordenances fiscals vigents. Un cop efectuats els tràmits, s'aixecarà provisionalment la immobilització del vehicle, a l'únic efecte de dur-lo a un taller de reparació i posteriorment presentar-lo als agents, per comprovar les correccions que s'hi ha fet.

La fiança, l'import de la qual serà de 50 euros, podrà ser recuperada si abans de 15 dies hàbils s'obté una nova acta d'inspecció del vehicle que indiqui que compleix els límits d'emissió. En aquest cas, s'aixecarà definitivament la immobilització del vehicle.

Secció segona.- Retirada de vehicles de la via pública.

Article 77.- Regulació específica.

Per a la regulació de la retirada de vehicles de la via pública s'observaran les prescripcions contingudes en l'ordenança específica en la matèria i supletòriament les regulades en la present Ordenança.

Article 78.- Normes generals.

L'Ajuntament podrà retirar de la via pública i traslladar al dipòsit municipal o lloc habilitat a tal efecte, el vehicle que es trobi en alguns de les circumstàncies següents:

- a) Quan constitueixi perill, quan causi destorb greu a la circulació o al funcionament d'algun servei públic, quan causi deteriorament del patrimoni públic o quan es presumeixi racionalment el seu abandonament.
- b) Es cas d'accident que li impedeixi continuar la marxa.
- c) Quan hagi estat immobilitzat per deficiències del mateix vehicle.
- d) Quan, havent estat immobilitzat d'acord amb allò que disposa l'article 67.1 paràgraf tercer del Reial Decret Legislatiu 339/1990, de 2 de març, l'infractor persisteixi en la seva negativa a dipositar o garantir el pagament de l'import de la multa.

- e) Quan estigui estacionat il·legalment en zones d'estacionament amb horari limitat sense col·locar el comprovant horari o excedint 120 minuts del període per al qual s'ha abonat.
- f) Quan estigui estacionat en els carrils o parts de la via reservats exclusivament a la circulació o al servei de determinats usuaris.
- g) Quan es procedeixi legalment a la immobilització del vehicle però no hi hagi un lloc adequat per practicar-la sense obstaculitzar la circulació de vehicles o persones.
- h) Quan hagi estat immobilitzat per infracció molt greu en matèria de soroll de vehicles a motor i ciclomotors a la via pública.

Article 79.- Vehicles en situació de perill, destorb o deteriorament del patrimoni públic.

Es considera que un vehicle està en les circumstàncies determinades en l'apartat a) de l'article anterior i, per tant, està justificada la seva retirada:

- a) Quan estigui il·legalment estacionat en un punt on estigui prohibit l'estacionament o la parada.
- b) Quan estigui estacionat en doble fila sense el conductor.
- c) Quan sobresurti del vèrtex d'un xamfrà o de l'extrem a escaire d'una cantonada, i obligui els altres conductors a fer maniobres amb risc.
- d) Quan estigui estacionat en un pas de vianants degudament senyalitzat o en un rebaix de vorera per a disminuïts físics.
- e) Quan ocupi totalment o parcialment un gual.
- f) Quan estigui il·legalment estacionat en zona destinada a càrrega i descàrrega, dins de l'horari autoritzat per utilitzar-la.
- g) Quan estigui estacionat en una parada de transport públic degudament senyalitzada i delimitada.
- h) Quan estigui estacionat en lloc expressament reservat a serveis d'urgències i davant de sortides d'emergència de locals de pública concurrència.
- i) Quan estigui il·legalment estacionat en una reserva per a disminuïts físics.
- j) Quan estigui estacionat totalment o parcialment al damunt de la vorera i altres zones destinades al pas de vianants, i a les zones senyalitzades amb franges al paviment, llevat d'autorització expressa.
- k) Quan impedeixi la visibilitat dels senyals de trànsit a la resta d'usuaris de la via.
- l) Quan impedeixi el gir o obligui a fer maniobres per efectuar-lo.
- m) Quan destorbi la visibilitat del trànsit d'una via als conductors que hi accedeixin des d'una altra.
- n) Quan obstrueixi totalment o parcial l'entrada a un immoble.
- o) Quan estigui estacionat en un àrea de vianants fora de les hores permeses, llevat d'estacionaments expressament autoritzats.
- p) Sempre que constitueixi perill o causi greu destorb a la circulació o al funcionament d'algun servei públic.

- q) Quan procedeixi legalment la immobilització del vehicle però no hi hagi un lloc adequat per practicar-la sense obstaculitzar la circulació de vehicles o persones.

Article 80.- Retirada d'un vehicle per causes de necessitat.

L'Ajuntament podrà retirar els vehicles de la via pública, encara que no estiguin cometent cap infracció, en el següents casos:

- a) Quan estiguin estacionats en un lloc on s'hagi de realitzar un acte públic o altra activitat degudament autoritzada per l'Ajuntament.
- b) Quan obstaculitzin la neteja, reparació o senyalització de la via pública.
- c) En cas d'emergència.

Les dues primeres circumstàncies s'advertiran amb una antelació mínima de 3 dies i els vehicles seran conduïts al dipòsit municipal o lloc habilitat a tal efecte, amb indicació als seus conductors de la situació i emplaçament d'aquests. Els esmentats trasllats no comportaran cap mena de pagament ni incoació d'expedient sancionador, a excepció d'aquells supòsits en què s'evidenciï una conducta conscient del conductor que deliberadament ignori els signes de limitació de l'estacionament i els advertiments fets.

Article 81.- Despeses.

Llevat de les excepcions previstes en l'article anterior, les despeses que s'originin com a conseqüència de la retirada i trasllat del vehicle i la seva estada al dipòsit municipal o lloc habilitat a tal efecte seran per compte del seu titular. La recuperació del vehicle només podrà fer-la el titular o persona degudament autoritzada per aquest, previ pagament de la despesa liquidada, sense perjudici del dret d'interposició de recurs. La quantitat a abonar serà l'establerta per les corresponents taxes fixades en l'Ordenança Fiscal Municipal, pels conceptes d'enganxament, retirada i dipòsit.

No es cobraran despeses en els casos de sostracció, si queden degudament justificats.

Article 82.- Suspensió de la retirada del vehicle.

L'operació de retirada del vehicle se suspendrà en el moment que el conductor comparegui abans que la grua hagi iniciat la seva marxa amb el vehicle enganxat, i que el dit conductor prengui les mesures necessàries per a fer cessar la situació d'infracció en la qual es trobava el vehicle, sense perjudici que, abans del lliurament, s'abonin les taxes corresponents per l'enganxament i com a conseqüència de l'activitat iniciada pels serveis municipals.

La suspensió de la retirada del vehicle quan aquest encara no hagi estat enganxat a la grua, produirà l'absència d'acreditació de la taxa corresponent, però mantindrà la denúncia per la infracció.

Article 83.- Immobilització.

La Policia Municipal podrà immobilitzar els vehicles que es trobin en els següents supòsits:

- a) Quan el conductor es negui a sotmetre's a les proves per a la detecció de l'alcoholèmia, del consum de psicotròpics, estupefaents, estimulants o altres substàncies que pertorbin la percepció o la consciència, o quan el resultat de la prova hagi estat positiu.
- b) Quan, com a conseqüència de l'incompliment dels preceptes del Decret Legislatiu 339/1990, de 2 de març, pel qual s'aprova el text articulat de la Llei de trànsit, circulació de vehicles a motor i seguretat vial, de la utilització del vehicles se'n pugui derivar un risc greu per a la circulació, persones o béns.
- c) Quan el vehicle superi els nivells de sorolls, fums o gasos permesos per circular per les vies de la ciutat.
- d) Quan el vehicle vagi desproveït dels cinturons i altres elements de seguretat obligatoris, i quan les motocicletes o ciclomotors circulin amb el conductor i/o l'ocupant desproveïts de casc.
- e) Quan el conductor no justifiqui que està en possessió de la corresponent llicència de conducció o aquesta no sigui vàlida, i no acrediti la seva identitat i domicili. Però si aquesta llicència queda suficientment acreditada, només es practicarà la immobilització quan el seu comportament indueixi a considerar racionalment que no reuneix les aptituds o coneixements necessaris per conduir.
- f) Quan el vehicle no estigui autoritzat a circular o no hagi superat la Inspecció Tècnica de Vehicles.
- g) Quan el vehicle hagi estat objecte d'una reforma d'importància no homologada.
- h) Quan el conductor d'un vehicle no pugui mostrar-ne el permís de circulació, i no acrediti la seva identitat i domicili.
- i) Quan el vehicle no es trobi proveït de l'assegurança obligatòria de vehicles.
- j) Quan el vehicle estigui estacionat sobre la vorera o en zona de càrrega o descàrrega en infracció, i concorrin raons de seguretat o de disposició de mitjans adients que desaconsellin la seva retirada.
- k) Quan el vehicle no disposi del títol que l'habilita per a l'estacionament en zones limitades en temps o excedeixi de l'autorització concedida, fins que s'aconsegueixi la identificació del conductor.
- l) Quan s'observi un excés en els temps de conducció continuada o una minoració en els temps de descans que sigui superior al 50% dels temps establerts reglamentàriament.

- m) Quan el vehicle estigui obligat a portar un tacògraf o aparell de registre dels seus paràmetres de marxa i no el dugui o el porti manipulat per al falsejament dels seus registres.
- n) Quan es pugui imputar al seu conductor la infracció prevista en l'article 65.5.e) del Reial Decret Legislatiu 339/1990, referent a l'ocupació excessiva del vehicle), i el mantindran immobilitzat mentre subsisteixi la causa de la infracció.

La immobilització dels vehicles es practicarà en el carrer, si està permès l'estacionament i no es causa risc a la seguretat de persones i béns, o en el garatge o aparcament públic o privat que designi el conductor o titular, el qual correrà amb les despeses de trasllat i estada. Quan no sigui possible la immobilització al carrer o en un garatge, es practicarà en el dipòsit municipal o lloc habilitat a tal efecte, essent a càrrec del conductor les despeses de trasllat i pupil·latge.

Les despeses que s'originin com a conseqüència de la immobilització del vehicle aniran per compte del titular, el qual haurà d'abonar o garantir el seu pagament com a requisit previ a l'aixecament de tal mesura, sense perjudici del dret de defensa que l'assisteix i de la possibilitat de repercutir-ho sobre la persona responsable que hagi donat lloc a què l'Administració adoptés la mesura.

La immobilització de vehicles cessarà quan desaparegui la causa que la va motivar.

Secció tercera.- Vehicles abandonats.

Article 84.- Regulació específica.

Per a la regulació de vehicles abandonats s'observaran les prescripcions contingudes en la normativa sectorial d'aplicació, l'ordenança específica en la matèria i supletòriament les regulades en la present Ordenança.

Article 85.- Condicions.

Es podrà considerar que un vehicle està abandonat si es troba en alguna de les circumstàncies següents:

- a) Que estigui estacionat en la via pública durant un període superior a 1 mes en el mateix lloc i presenti desperfectes que facin impossible el seu desplaçament per seus propis mitjans o li faltin les plaques de matrícula. En aquest cas tindrà el tractament que correspon a un residu sòlid urbà d'acord amb la normativa ambiental corresponent.

- b) Quan transcorrin més de 2 mesos des de que el vehicle hagi estat conduït al dipòsit municipal o lloc habilitat a tal efecte, després de la seva retirada de la via pública per l'autoritat competent.

En els supòsits precedents i en aquells en què el vehicle, tot i tenir signes d'abandonament, mantingui la placa de matrícula o disposi de qualsevol signe o marca visible que permeti la identificació del seu titular, es requerirà a aquest, una vegada transcorreguts els terminis establerts en aquest article, per a què en el termini de 15 dies hàbils retiri el vehicle del dipòsit municipal o lloc habilitat a tal efecte, amb l'advertiment de què en cas contrari es procedirà al seu tractament com a residu sòlid urbà.

Article 86.- Procediment de declaració de vehicles abandonats a la via pública.

Un cop detectat d'ofici, per denúncia de particular o informe d'altres administracions un vehicle en situació d'abandonament a la via pública, la Policia Municipal aixecarà una primera acta on consti, a més de les dades consistents en la data i hora, localització, fotografia, etc., l'estat del vehicle per considerar-lo abandonat, indicant una o ambdues de les circumstàncies següents:

- a) Que presenta desperfectes que fan impossible el seu desplaçament pels seus propis mitjans.
- b) Que hi manquen les plaques de matrícula.

Passat un més des de la primera acta, la Policia Municipal aixecarà nova acta on haurà de constar, a més de les dades consistents en la data i hora, localització, fotografia, etc., la reiteració que el vehicle es troba en una de les circumstàncies indicades anteriorment per considerar-lo abandonat.

En aquest moment s'iniciarà l'expedient per a declarar el vehicle abandonat i com a residu sòlid urbà i es comunicarà al titular del mateix, en el supòsit que el vehicle tingui matrícula o disposi de qualsevol signe o marca visible que permetin la identificació del titular, la situació del vehicle, atorgant-li un termini de 15 dies, a comptar des de l'endemà de rebre l'escrit, per retirar-lo, formular al·legacions o formalitzar la cessió gratuïta i incondicional del vehicle a l'Ajuntament. Paral·lelament, si s'escau, s'iniciarà l'expedient sancionador corresponent.

En el cas que el vehicle no tingui matrícula i no disposi de signes o marques visibles que permetin la identificació del seu titular, o hagi transcorregut el termini de 15 dies sense que el titular l'hagi retirat, hagi formulat al·legacions o hagi formalitzat la cessió gratuïta i incondicional, l'òrgan competent de l'Ajuntament adoptarà acord en el sentit següent:

- a) Declarar el vehicle abandonat i conseqüentment com a residu sòlid urbà, en els termes i els efectes de la Llei 6/1993, de 15 de juliol, reguladora de residus.
- b) Efectuar la retirada i lliurament a un gestor autoritzat o sol·licitar-la directament a un gestor no autoritzat.
- c) Trametre d'ofici la baixa definitiva del vehicle al registre de vehicles de la Direcció General de Trànsit, adjuntant el certificat de destrucció expedit pel gestor autoritzat.

Els vehicles estacionats a la via pública que suposin un perill per als vianants o altres vehicles, causin destorb greu a la circulació o al funcionament d'algun servei públic o causin un deteriorament del patrimoni públic, seran retirats de la via pública per ser traslladats al dipòsit municipal o lloc habilitat a tal efecte i seguiran el procediment establert a l'article 87 següent.

Article 87.- Procediment de declaració de vehicles abandonats per haver transcorregut 2 mesos des de la seva retirada al dipòsit municipal o lloc habilitat a tal efecte.

Retirat un vehicle de la via pública per alguna de les circumstàncies previstes als articles 78 i 80 de la present Ordenança, es comunicarà al seu titular, en el supòsit que el vehicle tingui matrícula o disposi de qualsevol signe o marca visible que permetin la identificació del titular, la situació del vehicle, indicant-li que si no retira el vehicle en un termini de 2 mesos, des del seu trasllat al dipòsit municipal o lloc habilitat a tal efecte, el vehicle podrà ser considerat abandonat.

Si durant aquest termini el titular del vehicle no procedeix a la seva retirada, previ pagament de les taxes corresponents a l'enganxament, la retirada del vehicle i els dies d'estada del vehicle en el dipòsit que prevegin les ordenances fiscals vigents, i, si s'escau, de la fiança establerta, s'iniciarà l'expedient per a declarar el vehicle abandonat i com a residu sòlid urbà i se li efectuarà un nou requeriment, atorgant-li un termini de 15 dies, a comptar des de l'endemà de rebre l'escrit, per retirar-lo, formular al·legacions o formalitzar la cessió gratuïta i incondicional. Paral·lelament, si s'escau, s'iniciarà l'expedient sancionador corresponent.

En el cas que el vehicle no tingui matrícula i no disposi de signes o marques visibles que permetin la identificació del seu titular, o hagi transcorregut el termini de 15 dies sense que el titular l'hagi retirat, hagi formulat al·legacions o hagi formalitzat la cessió gratuïta i incondicional, l'òrgan competent de l'Ajuntament adoptarà acord en el sentit següent:

- d) Declarar el vehicle abandonat i conseqüentment com a residu sòlid urbà, en els termes i els efectes de la Llei 6/1993, de 15 de juliol, reguladora de residus.

- e) Efectuar la retirada i lliurament a un gestor autoritzat o sol·licitar-la directament a un gestor no autoritzat.
- f) Trametre d'ofici la baixa definitiva del vehicle al registre de vehicles de la Direcció General de Trànsit, adjuntant el certificat de destrucció expedit pel gestor autoritzat.

Les despeses de dipòsit així com les taxes corresponents a l'enganxament, la retirada del vehicle i els dies d'estada del vehicle en el dipòsit que prevegin les ordenances fiscals vigents es liquidaran al titular del vehicle.

Article 88.- Cessió gratuïta i incondicional de vehicles.

En els supòsits en què el titular del vehicle abandonat manifesti el seu desig de cedir-lo de manera gratuïta i incondicional a l'Ajuntament, ho farà mitjançant compareixença en les dependències de la Policia Municipal on s'aixecarà acta en la qual es recollirà expressament que com a titular del vehicle o persona autoritzada per aquest, el cedeix gratuïtament i sense cap contrapartida a l'Ajuntament. L'Ajuntament podrà llavors disposar-ne lliurement.

No obstant això, l'Ajuntament podrà exercir igualment les accions que li correspondran contra el titular per al rescabament de les despeses causades, si s'escau.

Capítol 6.- SENYALITZACIÓ DE LA VIA PÚBLICA.

Article 89.- Denominació, retolació i numeració de les vies públiques.

La denominació, retolació i numeració de les vies públiques es regirà pel que disposa la legislació sectorial específica i per la normativa municipal vigent.

Article 90.- Instal·lació d'elements indicadors.

Els propietaris de finques estan obligats a consentir les servituds administratives corresponents per suportar la instal·lació a les façanes, reixats i tanques d'elements indicadors de retolació de la via pública, de normes de circulació i de referència de serveis públics en general, incloses línies d'enllumenat, telefonia, etc., sense més indemnització que la dels desperfectes ocasionats.

Capítol 7.- TANQUES I CARTELLS DE PROPAGANDA.

Article 91.- Tanques i cartells de propaganda.

Es prohibeix la col·locació de tanques, cartells publicitaris o de publicitat en terrenys o espais de domini públic sense llicència o autorització prèvia.

La llicència o autorització, estarà condicionada a què no dificultin la lliure circulació de vehicles i vianants.

Per a la col·locació de cartells publicitaris en llocs de propietat privada, visible des de la via pública, serà necessari obtenir la corresponent llicència municipal, d'acord amb la normativa urbanística i sectorial d'aplicació, i efectuar el pagament de les taxes que puguin correspondre. La sol·licitud d'aquestes llicències s'adreçarà a l'àrea d'urbanisme i obres particulars.

Seràn responsables del compliment d'aquest article tant els propietaris de les finques on es col·loqui la publicitat com les empreses anunciadores o els titulars dels anuncis.

Capítol 8.- CLAVEGUERAM.

Article 92.- Clavegueram.

Seràn a compte dels particulars les connexions de les finques a la xarxa de clavegueram, d'acord amb les condicions que s'estableixin o s'aprovin a l'acord de concessió de la llicència urbanística corresponent, o altra normativa municipal que en reguli el servei.

Seràn també responsables de la seva conservació, fins i tot quan el deteriorament de la connexió es produeixi en terreny públic, si és per causes imputables al particular.

Quan sigui necessari requerir un propietari per tal que dugui a terme la connexió a la xarxa pública o actuacions de manteniment o reparació, sense perjudici de la incoació del corresponent expedient sancionador, l'Ajuntament ho farà seguin el procediment previst a la normativa urbanística referent a les ordres d'execució i, en cas de desobediència, procedirà bé a la imposició de multes coercitives de manera reiterada fins aconseguir el compliment de la resolució, o bé a la seva execució subsidiària, a càrrec de la persona obligada.

Capítol 9.- LA NETEJA DE LA VIA PÚBLICA.

Secció primera.- La neteja de la via pública en relació amb l'ús comú.

Article 93.- Paper de l'Ajuntament i els ciutadans.

L'Ajuntament ha d'afavorir les accions que, en matèria de neteja pública col·lectiva, desenvolupin els particulars, orientades a millorar la qualitat de vida.

Tots els ciutadans de Matadepera tenen el deure cívic de col·laborar a evitar i prevenir que la població s'embruti o es deteriori.

Article 94.- Prohibició general.

Resta prohibida qualsevol acció o omisió que condueixi a l'embrutiment de la via pública sense causa justificada.

Article 95.- Prohibicions específiques.

Resta expressament prohibit:

- a) Llençar o abandonar a la via pública tota mena de productes en estat sòlid, líquid o gasós. Els residus sòlids de petit format com papers, bosses, pel·lofes de llavors o fruita, pinyols de fruites, xiclets, puntes de cigar o cigarreta i altres materials similars s'han de dipositar sempre a les papereres instal·lades a la via pública.
- b) Dipositar puntes de cigar o de cigarretes sense apagar dins les papereres.
- c) Llençar a terra qualsevol tipus de deixalla des dels vehicles, tant si estan aturats com si estan en marxa.
- d) Regar les plantes col·locades a l'exterior dels edificis, si amb això es produeixen vessaments o degotalls que caiguin a la via pública o sobre els seus elements. En tot cas es procurar fer la irrigació de 10 del vespre a 8 del matí.
- e) Situar jardineres o testos fora de la línia de façana.
- f) Deixar escombraries, cartrons o d'altres embolcalls i qualsevol altre tipus de deixalla, fora dels contenidors destinats a la seva recollida, excepte en aquelles zones on la recollida es faci porta a porta, d'acord amb les condicions i horaris determinats per l'Ajuntament.
- g) Espolsar catifes des dels balcons o estendre roba a les façanes que donin a la via pública.
- h) Efectuar pintades a la via pública, tant si són fetes sobre elements estructurals, calçades, voreres i mobiliari urbà, com sobre les parets dels edificis.
- i) Escampar i llençar fulls volants i altre material publicitari o no a la via pública sense autorització municipal.

Secció segona.- La neteja de la via pública en cas d'obres i activitats diverses.

Article 96.- Normes generals.

Qualsevol activitat que pugui dipositar brutícia a la via pública requereix llicència o autorització prèvia de l'Ajuntament. Els seus titulars són els responsables d'evitar el deteriorament del seu ornat i higiene, prevenir que s'embruti i, si és el cas, hauran de netejar-la i retirar tots els materials residuals que l'activitat generi.

Article 97.- Fiança.

Als titulars o responsables d'actes festius, culturals o esportius i d'activitats com fires, circs, teatres ambulants i d'altres que utilitzin la via pública o terrenys municipals, l'Ajuntament els podrà exigir que dipositin una fiança que garanteixi les responsabilitats derivades de la seva activitat.

L'Ajuntament podrà requerir al titular de l'acte o activitat les actuacions de neteja de la via pública que siguin necessàries i, en cas d'incompliment, podrà realitzar-les subsidiàriament a càrrec dels responsables, sense perjudici de la incoació del corresponent expedient sancionador.

Es podran executar aquestes despeses de neteja amb càrrec a la fiança dipositada per aquest concepte.

Article 98.- Neteja de les obres a la via pública i zones limítrofes.

Les persones que realitzin obres a la via pública i zones limítrofes han de protegir l'obra mitjançant la col·locació d'elements adequats al seu voltant Matadepera compta des de l'any 1996 amb una Ordenança de convivència ciutadana, protecció del medi i ús de la via pública. Aquesta a patit diverses modificacions, una l'any 2000, per actualitzar la normativa referent a la tinença d'animals, i una altra l'any 2004, per incloure aspectes relacionats amb la retirada de vehicles per part de les autoritats competents.

que evitin que s'escampin runes, terres o altres materials sobrants d'obra, fora de la zona afectada pels treballs.

Les superfícies immediates als treballs de rases, canalitzacions i connexions realitzades a la via pública s'han de mantenir sempre netes i exemptes de tota mena de materials residuals.

Els materials de subministrament i els residus s'han de dipositar dintre de l'obra o dins de la zona delimitada de la via pública degudament autoritzada. Per poder dipositar-los en la via pública, caldrà l'autorització municipal expressa.

Totes les operacions d'obres com pastar, serrar, tallar panots etc., s'han de fer a l'interior de l'obra o dintre la zona delimitada de la via pública que hagi estat degudament autoritzada. Està totalment prohibit realitzar aquests treballs en d'altres llocs de la via pública.

Un cop finalitzades les operacions de càrrega i descàrrega, o la sortida i entrada a les obres de qualsevol vehicle susceptible de produir brutícia, el personal responsable de les operacions, i subsidiàriament els titulars dels establiments i les obres, han de netejar la via pública i retirar tots els materials que s'hi hagin llençat.

Article 99.- Obligacions del promotor i el constructor.

És obligació del promotor i constructor, solidàriament, la neteja diària i sistemàtica de la via pública en tota la zona afectada per la construcció d'edificis o altres obres.

L'Ajuntament podrà exigir en tot moment a qualsevol dels responsables de les obres, les accions de neteja de la via pública que siguin necessàries, o podrà efectuar-les subsidiàriament a càrrec dels responsables solidàriament, sense perjudici de les sancions administratives que corresponguin. Es podran executar aquestes despeses de neteja amb càrrec a la fiança dipositada.

Article 100.- Formigoneres.

Es prohibeix el transport de formigó amb vehicle formigonera que no dugui tancada la boca de descàrrega amb un dispositiu que impedeixi l'abocament de formigó a la via pública. Així mateix, es prohibeix netejar les formigoneres a la via pública.

En relació al que disposa el número precedent, n'és responsable el conductor i, subsidiàriament, el propietari del vehicle, els quals estan obligats a retirar el formigó abocat i a reparar els danys causats, sense perjudici de la sanció que els correspongui.

Capítol 10.- LA NETEJA DELS EXTERIORS DELS IMMOBLES I SOLARS.

Article 101.- Neteja de les finques i solars.

Els propietaris de finques i solars estan obligats a mantenir-los i conservar-los en les degudes condicions de seguretat, neteja i ornamentació, lliures de deixalles i residus.

S'inclou en aquesta obligació l'eliminació de plagues que representin un perill potencial per a la salut humana, com poden ser: rates, colònies de gats, insectes, la processonària del pi (*Thaumetopoea pityocampa*) i altres paràsits.

Estan també obligats a mantenir netes les façanes, rètols de numeració del carrer, les mitgeres descobertes, les entrades i escales d'accés, els passatges particulars, els patis interiors d'illes de cases, els porxos i, en general, totes les parts de l'immoble que siguin visibles des de la via pública.

Article 102. Neteja en terrenys forestals.

Els propietaris d'habitatges situats fora d'urbanitzacions o nuclis urbans i les instal·lacions agrícoles, ramaderes i forestals aïllats situats en terrenys forestals definits a la Llei 6/1988, de 30 de març, forestal de Catalunya, o posterior normativa que la substitueixi, hauran de procedir a la retirada de la vegetació incontrolada que hi pugui créixer i a la seva neteja, per tal d'evitar el risc d'incendis.

Així mateix, hauran de complir totes les prescripcions previstes al Decret 64/1995, de 7 de març, pel qual s'estableixen mesures de prevenció d'incendis forestals, o posterior normativa que el substitueixi.

En cas d'incompliment d'aquest deure l'Ajuntament podrà donar-ne trasllat a l'Administració competent per a què, si s'escau, dugui a terme la incoació del corresponent expedient sancionador.

Article 103.- Ordres d'execució.

L'Ajuntament podrà ordenar als propietaris, d'ofici o a instància de persones interessades, sense perjudici de la incoació del corresponent expedient sancionador, que duguin a terme les actuacions necessàries per mantenir l'immoble o solar en les degudes condicions de seguretat, salubritat i ornat; en cas de desobediència procedirà, bé a la imposició de multes coercitives de manera reiterada fins aconseguir el compliment de la resolució, o bé a la seva execució subsidiària, a càrrec de la persona o persones obligades.

El procediment a seguir per a les ordres d'execució serà el regulat a la normativa urbanística o sectorial d'aplicació.

Article 104.- Solars o parcel·les sense edificacions.

Els propietaris de solars o parcel·les sense edificacions hauran de mantenir-les tancades, mentre no es practiquin obres de nova construcció.

Excepte que la normativa urbanística vigent disposi una altra cosa, com a norma general les tanques d'aquests solars o parcel·les tindran una alçada de 1'80 metres i estaran realitzades amb materials adients a la zona i que no siguin contraris a l'ornat públic.

Article 105. Actuacions del ciutadà en cas de nevades.

En cas de nevada, els propietaris i subsidiàriament els usuaris dels immobles tenen el deure de col·laborar amb els seus propis mitjans a netejar la neu i el gel dipositats a la vorera, davant de la seva façana, a l'objecte de deixar lliure espai suficient per al pas de vianants.

La neu i el gel s'han d'amuntegar a la vorera i no a la calçada, de forma que no privi la circulació de l'aigua ran les vorades ni dels vehicles i que deixi lliure l'accés a l'embornal més proper.

Capítol 11.- INSTAL·LACIO D'ANTENES, APARELLS DE CLIMATITZACIÓ I ALTRES ELEMENTS ASSIMILABLES A L'EXTERIOR DELS IMMOBLES.

Secció primera.- Disposicions generals.

Article 106.- Objecte.

Per a la instal·lació d'antenes, aparells de climatització i altres elements assimilables a l'exterior dels immobles caldrà tenir en compte el previst a les normes urbanístiques del planejament urbanístic general i derivat, al Pla especial sobre infraestructures de radiocomunicació, a l'Ordenança sobre instal·lacions de radiocomunicació del municipi de Matadepera i altres normes sectorials d'aplicació vigents.

Article 107.- Manteniment.

Quan sigui necessari requerir un propietari per tal que dugui a terme la instal·lació o reparació dels elements regulats en aquest capítol, sense perjudici de la incoació del corresponent expedient sancionador, l'Ajuntament seguirà el procediment previst a la normativa urbanística en relació a les ordres d'execució i, en cas de desobediència, procedirà bé a la imposició de multes coercitives de manera reiterada fins aconseguir el compliment de la resolució, o bé a la seva execució subsidiària, a càrrec de la persona obligada.

Secció segona.- Instal·lació d'equips de condicionament d'aire i similars.

Article 108.- Situació i cura dels aparells.

No s'admetran la situació d'aquests equips en les següents circumstàncies:

- a) Quan sobresurtin de les façanes principals i davanteres de l'edifici a on es pretenguin situar.
- b) Sempre que es visualitzin des de les façanes principals i davanteres, llevat d'interposició de reixa integrada amb l'estètica dels paraments exteriors de l'edifici. Les esmentades sortides no es podran situar a menys de 2,10 metres d'alçada sobre les voreres o d'altres zones de pas de persones.
- c) En patis interiors de parcel·la de superfície inferior a 10 m².
- d) En celoberts.

L'aigua de condensació de les unitats refrigeradores i/o dels deshumidificadors, s'haurà de conduir a desguàs adequat i no es podrà abocar directament a la via pública.

El titular de l'aparell serà el responsable de la higiene dels llocs on s'hi estanqui aigua, i tindrà l'obligació de desinfectar-los en la forma prevista al Reial Decret 865/2003 i al Decret 352/2004, els quals estableixen les condicions higienicosanitàries per a la prevenció i el control de la legionel·losi.

Els serveis tècnics municipals restaran a disposició dels ciutadans interessats en el muntatge d'aquests equips i la seva cura posterior, per tal d'indicar les possibles solucions tècniques més adients.

Article 109.- Nivell sonor i vibracions.

Els aparells de climatització i de ventilació no podran originar nivells sonors ni vibracions superiors als fixats per la normativa de caràcter general i les ordenances municipals d'aplicació.

Article 110.- Altres condicions.

Els aparells que expulsin aire i es trobin a una distància inferior a 4 metres d'una obertura d'una finca veïna, hauran d'incorporar les mesures necessàries per a evitar la incidència directa de l'aire expulsat.

El titular de la instal·lació adoptarà les mesures correctores necessàries per tal que els grups de climatització i les seves canalitzacions no transmetin vibracions ni sorolls a la resta de l'immoble.

TÍTOL 4.- LES ZONES NATURALS I ELS ESPAIS VERDS.

Capítol 1.- CONSERVACIÓ I DEFENSA DELS ESPAIS VERDS I LES PLANTACIONS URBANES.

Article 111.- Conservació en cas d'obres.

En els projectes d'edificacions particulars, les entrades i sortides de vehicles s'han de preveure en llocs que no afectin l'arbrat o les plantacions existents a la via pública. A aquest efecte, en els projectes de les obres s'han d'assenyalar els elements vegetals que hi hagi a la via pública.

En els casos en què la norma anterior sigui impossible d'acomplir per raó de les circumstàncies de fet, els elements vegetals afectats s'han de traslladar, a càrrec de la persona interessada, a un altre lloc.

Quan excepcionalment sigui inevitable la supressió d'algun arbre o plantació, en compensació a l'interès públic pertorbat, els interessats hauran d'abonar, en concepte d'indemnització, l'import estimat dels elements vegetals que resultin afectats d'acord amb la valoració efectuada pels serveis tècnics municipals.

Capítol 2.- ÚS DELS PARCS I ELS JARDINS.

Article 112.- Normes generals.

Els visitants dels jardins i dels parcs de la ciutat han de respectar les plantes, mobiliari i llurs instal·lacions complementàries i evitar tota mena de

desperfectes i brutícies, comportar-se en la forma deguda en tot moment i atendre les indicacions dels rètols i avisos i les que puguin formular els vigilants i els guardes.

Article 113.- Prohibicions específiques.

Resta expressament prohibit:

- a) Passar per sobre dels talussos, parterres i plantacions i tocar les plantes i les flors, llevat de les zones de gespa expressament autoritzades per ser trepitjades.
- b) Pujar als arbres.
- c) Encendre o mantenir foc.
- d) Romandre en el parc o jardí després de l'hora de tancament.

Capítol 3.- PARCS FORESTALS.

Article 114.- Concepte.

S'entendrà per parc forestal aquell que estigui qualificat com a tal en el pla general vigent o altra normativa d'aplicació, el qual queda subjecte a la protecció de l'Ajuntament, d'acord amb llurs competències, per raó d'interès públic o per llur repoblació forestal.

Article 115.- Normes generals.

Als parcs forestals, el propietari està obligat a col·locar cartells d'avertiment de perill d'incendis i a dur a terme les actuacions de neteja previstes a article 102 de la present Ordenança, el qual fa referència a la neteja en terrenys forestals, en l'època més adequada de l'any, com a mesura de prevenció dels incendis.

Article 116.- Prohibicions específiques.

Resta expressament prohibit:

- a) Tallar o arrencar plantes, branques o fruits sense l'autorització corresponent.
- b) Extreure molsa, capa vegetal, humus, pedres, sorres o elements anàlegs.
- c) Encendre foc fora dels llocs reservats a aquest efecte i llençar llumins o puntes de cigarretes enceses.
- d) Elevar globus, llançar coets o encendre material pirotècnic.
- e) Llençar brossa i deixalles de tota mena fora dels llocs destinats a aquest efecte.
- f) Exercir qualsevol pràctica ramadera sense la corresponent autorització municipal.

Article 117.- Circulació amb vehicles a motor.

Fora dels camins i els llocs especialment autoritzats, queda prohibit circular per les zones de parc forestal amb vehicles a motor, i practicar-hi l'autocròs, el motocròs, el trial o activitats similars.

En tot cas, caldrà respectar el previst a la Llei 9/1995, de 27 de juliol, de regulació de l'accés motoritzat al medi natural, modificada per la Llei 12/2006, del 27 de juliol, de mesures en matèria de medi ambient i de modificació de les lleis 3/1988 i 22/2003, relatives a la protecció dels animals, de la Llei 12/1985, d'espais naturals, de la Llei 9/1995, de l'accés motoritzat al medi natural, i de la Llei 4/2004, relativa al procés d'adequació de les activitats d'incidència ambiental, així com qualsevol altra normativa sectorial d'aplicació.

Capítol 4.- ELS ESPAIS VERDS I LES PLANTACIONS PRIVADES.

Article 118.- Normes generals.

Els jardins i les plantacions privades, els espais lliures i els terrenys no urbanitzats els mantindran llurs propietaris en el degut estat de neteja i en condicions fitosanitàries adequades, tenint cura, en especial, del seu desbrossament i de l'esporga de l'arbrat. També és responsabilitat del propietari del solar, el mantenir les tanques fetes amb plantacions d'arbustos, heures, etc., dins el límit de la finca, i la neteja de les fulles i branques que puguin caure a la via pública.

Quan sigui necessari requerir un propietari per tal que dugui a terme les actuacions previstes anteriorment, sense perjudici de la incoació del corresponent expedient sancionador, l'Ajuntament ho farà seguint el procediment previst a la normativa urbanística que fa referència a les ordres d'execució i, en cas de desobediència, procedirà bé a la imposició de multes coercitives de manera reiterada fins aconseguir el compliment de la resolució, o bé a la seva execució subsidiària, a càrrec de la persona obligada.

L'Ajuntament es plantejarà elaborar un catàleg on figurin els arbres o plantacions que, per les seves característiques peculiars de bellesa, antiguitat, història o raresa, mereixin d'ésser conservats, per a les quals caldrà llicència o autorització per a la seva variació.

Capítol 5.- PREVENCIO D'INCENDIS FORESTALS.

Article 119.- Previsió general.

Donada les especials característiques del municipi de Matadepera, amb grans masses arbòries, l'Ajuntament tindrà especial cura en complir i procurar el compliment per part de tots els veïns i propietaris de finques d'aquest municipi de les prescripcions que estableix el Decret 64/1995, de 7 de març, pel qual

s'estableixen mesures de prevenció d'incendis forestals, i posterior normativa que el substitueixi.

Article 120.- Zones de protecció.

L'Ajuntament de Matadepera vetllarà per la creació i manteniment de la zona de protecció que estableix el Decret 64/1995, de 7 de març, pel qual s'estableixen mesures de prevenció d'incendis forestals, per a les urbanitzacions, així com per el manteniment de vials, zones d'accés i cunetes netes de vegetació seca, i procedirà a efectuar les obres i tasques que tot això comporti.

Article 121.- Xarxa d'hidrants i plans d'autoprotecció.

L'Ajuntament té al seu càrrec la xarxa d'hidrants i facilitarà l'ajut corresponent per a la confecció dels plans d'autoprotecció a les urbanitzacions que estiguin legalment obligades a confeccionar-lo, per la seva incorporació al Pla Municipal corresponent.

TÍTOL 5.- RÈGIM SANCIONADOR.

Capítol 1.- RÈGIM SANCIONADOR GENERAL.

Article 122.- Infraccions administratives.

Es consideren infraccions administratives a la present Ordenança els fets o conductes que impliquin incompliment total o parcial de les obligacions o prohibicions contingudes en aquesta Ordenança, Les infraccions es classifiquen en lleus, greus i molt greus.

Article 123.- Tipificació de les infraccions administratives.

Són infraccions lleus:

- a) Consumir i vendre begudes alcohòliques a la via pública en els casos prohibits d'acord amb l'article 29 de la present Ordenança, excepte la venda a menors d'edat que es tipificada al paràgraf següent com a infracció greu.
- b) Llençar papers o brossa fora de les papereres.
- c) Llençar burilles de cigarret o pellofes de pipes o similars.
- d) Jugar a pilota o practicar exercicis o activitats no adequades que puguin pertorbar l'ús dels espais públics o ocasionar danys en els béns públics o privats.
- e) Banyar-se a les fonts públiques o estanys artificials o induir a infants a què ho facin.
- f) Malmetre de qualsevol forma, els arbres, tanques, bàculs o fanals, senyals de tràfic i mobiliari urbà en general.

- g) Passejar o trepitjar els parterres o les zones de gespa que no estiguin expressament autoritzats, collir flors, etc.
- h) Fer esclatar qualsevol tipus de petard o altres articles pirotècnics que puguin malmetre els béns públics o privats.
- i) Enganxar adhesius, cartells i elements similars a la via i altres espais públics en forma no permesa.
- j) Abocar aigua o altres productes i el rentat dels vehicles a la via o altres espais públics.
- k) Escopir, orinar o defecar a la via i altres espais públics o induir a infants a què ho facin.
- l) Efectuar grafits i pintades a la via i altres espais públics.
- j) Regar les plantes col·locades a l'exterior dels edificis si amb això es produeixin basaments o degotalls que caiguin a la via pública o sobre els seus elements.
- k) Situar jardineres o testos fora de la línia de façana.
- l) Espolsar catifes des dels balcons o estendre roba a les façanes que donin a la via pública.
- m) Escampar i llençar fulls volants i material publicitari o no a la via pública sense autorització municipal.
- n) No col·locar en lloc visible el rètol identificador de la llicència d'obra.
- o) Qualsevol altra acció o omissió que infringeixi disposicions contingudes en aquesta Ordenança, llevat les que siguin objecte de regulació específica en altres normatives municipals així com les regulades en la present Ordenança que afectin la matèria de soroll de vehicles a motor a la via pública, la retirada de vehicles i vehicles abandonats a la via pública o l'incompliment dels deures de conservació i rehabilitació dels terrenys, construccions i instal·lacions, i que no resulti tipificada d'infracció greu o molt greu.

Són infraccions greus:

- a) Insultar, injuriar o calumniar les autoritats municipals o els agents de la Policia Municipal.
- b) Organitzar festes o celebracions de qualsevol tipus a la via pública o en espais públics sense les autoritzacions corresponents.
- c) La venda de begudes alcohòliques o tabac a menors d'edat.
- d) La pràctica de juguesques que impliquin apostes amb diners o béns a la via pública i en els espais públics.
- e) Portar armes a la via pública, excepte en les condicions i casos permesos per l'article 29.
- f) Encendre o mantenir foc en zones públiques.
- g) Tallar o arrencar plantes, branques o fruits sense l'autorització corresponent en jardins, parcs i zones forestals.
- h) Extreure molsa, capa vegetal, humus, pedres, sorres o elements anàlegs en zones forestals.
- i) Llençar llumins o puntes de cigarretes enceses en zones forestals.
- j) Reincidir en la comissió d'infraccions lleus.

Són infraccions molt greus:

- a) Desobeir conscientment les indicacions imperatives que els agents de l'autoritat facin en l'exercici de les seves funcions.
- b) Fer exhibició a la via pública d'armes, instruments potencialment ofensius o major força física, amb finalitats intimidatòries.
- c) Reincidir en la comissió d'infraccions greus.

Article 124.- Responsabilitat.

La responsabilitat administrativa per les infraccions regulades en aquest capítol correspon a la persona que ha comès la infracció.

Quan en la infracció hagin participat diverses persones conjuntament i no sigui possible determinar el grau personal d'intervenció en la infracció, la responsabilitat serà solidària de totes elles.

Article 125.- Sancions.

Les infraccions regulades en aquest capítol seran sancionades d'acord amb l'article 141 de la Llei 7/1985, de 2 d'abril, reguladora de les bases del règim local, introduït per la Llei 57/2003, de 16 de desembre, amb les següents multes:

- a) Infraccions lleus, des de 90 fins a 750 euros.
- b) Infraccions greus, des de 751,00 euros fins a 1.500,00 euros.
- c) Infraccions molt greus, des de 1.501,00 fins a 3.000,00 euros.

La resolució que posa fi al procediment sancionador pot acordar, a més de la imposició de la sanció pecuniària, l'adopció de mesures correctores i la indemnització per danys i perjudicis ocasionats a conseqüència de l'actuació infractora.

Article 126.- Gradació de les sancions.

Les sancions establertes en aquest capítol es graduen tenint en compte els criteris següents:

- a) L'afectació de la salut de les persones
- b) La naturalesa dels perjudicis causats.
- c) El fet que l'objecte de la infracció sigui autoritzable o no.
- d) L'alteració social causada per la infracció.
- e) El benefici il·lícit derivat de l'activitat infractora.
- f) L'existència d'intencionalitat.
- g) La reincidència.

- h) L'efecte de la infracció sobre la convivència de les persones, en els casos de relacions de veïnatge.
- i) La desobediència a requeriments efectuats per la autoritat competent.

A l'efecte de les infraccions establertes en aquest capítol, es considera reincidència la comissió de més d'una infracció de la mateixa naturalesa en un període de dos anys, declarada per resolució ferma en via administrativa.

Article 127.- Prescripció.

Les infraccions previstes en aquest capítol prescriuen en els terminis següents:

- a) Infraccions molt greus, al cap de 3 anys.
- b) Infraccions greus, al cap de 2 anys.
- c) Infraccions lleus, al cap de 6 mesos.

Les sancions previstes en aquest capítol prescriuen en els terminis següents:

- a) Les sancions imposades per infraccions molt greus, al cap de 3 anys.
- b) Les sancions imposades per infraccions greus, al cap de 2 anys.
- c) Les sancions imposades per infraccions lleus, al cap d'1 any.

El termini de prescripció comença a comptar el dia mateix de la infracció. Per infraccions continuades, començarà a comptar a partir del moment en què finalitzi l'acció o omissió que constitueixen la infracció.

Article 128.- Procediment.

El procediment per imposar les sancions previstes en aquest capítol es regeix pel Decret 278/1993, de novembre sobre el procediment sancionador aplicable als àmbits de competència de la Generalitat i per la Llei de l'Estat 30/1992, de 26 de novembre, de règim jurídic de les administracions públiques i del procediment administratiu comú, o per les normes posteriors que les substitueixin.

Article 129.- Òrgans competents.

La competència per imposar les sancions per les infraccions previstes en aquest capítol correspon a l'alcalde, podent delegar les seves competències en altres òrgans de la corporació en els termes i condicions fixats per la normativa de règim local.

Capítol 2.- RÈGIM SANCIONADOR EN MATÈRIA DE SOROLL DE VEHICLES A MOTOR I CICLOMOTORS A LA VIA PÚBLICA.

Article 130.- Infraccions administratives en matèria de soroll de vehicles a motor i ciclomotors a la via pública.

Es consideren infraccions administratives en matèria de soroll de vehicles a motor i ciclomotors a la via pública les accions i les omissions que contravenen les obligacions que estableix la Secció primera “soroll de vehicles a motor i ciclomotors a la via pública” del Capítol 5 “normes sobre vehicles a la via pública” d’aquesta Ordenança. Les infraccions es classifiquen en lleus, greus i molt greus.

Article 131.- Tipificació de les infraccions administratives en matèria de soroll de vehicles a motor i ciclomotors a la via pública.

Són infraccions lleus:

- a) La no comunicació a l’Administració competent de les dades requerides per aquesta, dins dels terminis establerts per fer-ho.
- b) La superació dels valors límit que estableix l’annex 1, fins a un màxim de 5 dB(A).
- c) Tot incompliment de les prescripcions establertes en aquesta Ordenança que no sigui tipificat d’infracció greu o molt greu.

Són infraccions greus:

- a) Posar en funcionament vehicles a motor i ciclomotors sense l’autorització administrativa necessària.
- b) L’incompliment de les condicions imposades en tota l’autorització administrativa.
- c) Subministrar informació o documentació falsa, inexacta o incompleta.
- d) L’impediment, la provocació de retards o l’obstrucció de l’activitat inspectora o de control de les administracions públiques, quan no es donen les circumstàncies que estableix la lletra d) del següent paràgraf referit a infraccions molt greus.
- e) La no adopció de les mesures correctores requerides per l’Administració competent.
- f) La superació en més de 5 dB(A) i fins a un màxim de 10 dB(A) dels valors límit que estableix l’annex 1.
- g) La circulació de vehicles a motor i ciclomotors amb silenciadors ineficaços, incomplets, inadequats o deteriorats, ja sigui el model que instal·la d’inici el fabricant o un altre d’homologat per al model de vehicle però que no funcioni correctament. El silenciador no pot estar inutilitzat per cap dispositiu.
- h) La reincidència en la comissió d’infraccions de caràcter lleu en el termini de dos anys.

equipats amb un silenciador adequat, ja sigui del model que instal·la d’inici el fabricant o un altre d’homologat per al model de vehicle o ciclomotor en qüestió, que funcioni correctament i sense cap dispositiu que l’inutilitzi.

Són infraccions molt greus:

- a) L'incompliment de les obligacions derivades de l'adopció de mesures provisionals assenyalades a l'article 139 de la present Ordenança.
- b) La superació en més de 10 dB(A) dels valors límit que estableix l'annex 1.
- c) Posar en funcionament vehicles a motor i ciclomotors mentre estigui ordenat el seu precintament.
- d) L'obstrucció o l'impediment de l'actuació inspectora, de manera que es retardi o impedeixi l'exercici de les seves funcions.
- e) La reincidència en la comissió d'infraccions de caràcter greu en el termini de dos anys.

Article 132.- Responsabilitat en matèria de soroll de vehicles a motor i ciclomotors a la via pública.

La responsabilitat administrativa per les infraccions en matèria de soroll de vehicles a motor i ciclomotors a la via pública previstes en aquesta Ordenança correspon solidàriament al conductor o a la persona propietària de la font emissora, o la persona causant del soroll quan sigui un tercer.

Quan en la infracció hagin participat diverses persones conjuntament i no sigui possible determinar el grau personal d'intervenció en la infracció, la responsabilitat serà solidària de totes elles.

Article 133.- Sancions en matèria de soroll de vehicles a motor i ciclomotors a la via pública.

Les infraccions en matèria de soroll de vehicles a motor i ciclomotors a la via pública tipificades per aquesta Ordenança se sancionen amb multes d'acord amb els límits establerts a la Llei estatal 37/2003:

- a) Infraccions lleus, des de 90 fins a 600,00 euros.
- b) Infraccions greus, des de 601,00 fins a 12.000,00 euros.
- c) Infraccions molt greus, des de 12.001,00 fins a 300.000,00 euros.

La comissió d'infraccions greus o molt greus pot implicar, a més de la sanció pecuniària que correspongui, el precintament del vehicle.

La resolució que posi fi al procediment sancionador pot acordar, a més de la imposició de la sanció pecuniària, l'adopció de mesures correctores i la indemnització per danys i perjudicis ocasionats a conseqüència de l'actuació infractora.

Article 134.- Multes coercitives en matèria de soroll de vehicles a motor i ciclomotors a la via pública.

Amb la finalitat d'obligar a adoptar les mesures correctores que siguin procedents, l'autoritat municipal competent pot imposar, en cas d'incompliment de les obligacions derivades dels requeriments formulats a l'empara del previst en aquesta Ordenança, multes coercitives successives fins a un màxim de tres consecutives, amb una quantitat màxima de 600,00 euros cadascuna, que s'aplicaran un cop transcorregut el termini atorgat per aplicar les mesures ordenades.

Article 135.- Gradació de les sancions en matèria de soroll de vehicles a motor i ciclomotors a la via pública.

Les sancions establertes en matèria de soroll de vehicles a motor i ciclomotors a la via pública per aquesta Ordenança es graduen tenint en compte els criteris següents:

- a) L'afectació de la salut de les persones.
- b) La naturalesa dels perjudicis causats.
- c) L'alteració social causada per la infracció.
- d) La capacitat econòmica de l'infractor.
- e) El benefici il·lícit derivat de l'activitat infractora.
- f) L'existència d'intencionalitat.
- g) La reincidència.
- h) L'efecte de la infracció sobre la convivència de les persones, en els casos de relacions de veïnatge.

A l'efecte d'infraccions en matèria de soroll de vehicles a motor i ciclomotors a la via pública establertes per aquesta Ordenança, es considera reincidència la comissió de més d'una infracció de la mateixa naturalesa en un període de dos anys, declarada per resolució ferma en via administrativa.

Article 136.- Prescripció en matèria de soroll de vehicles a motor i ciclomotors a la via pública.

Les infraccions en matèria de soroll de vehicles a motor i ciclomotors a la via pública previstes en aquesta Ordenança prescriuen en els terminis següents:

- a) Infraccions molt greus, al cap de tres anys;
- b) Infraccions greus, al cap de dos anys;
- c) Infraccions lleus, al cap de 6 mesos.

Les sancions en matèria de soroll de vehicles a motor i ciclomotors a la via pública previstes en aquesta Ordenança prescriuen en els terminis següents:

- a) Les sancions imposades per infraccions molt greus, al cap de tres anys;
- b) Les sancions imposades per infraccions greus, al cap de dos anys;
- c) Les sancions imposades per infraccions lleus, al cap d'un any.

El termini de prescripció comença a comptar el dia mateix de la infracció. Per infraccions continuades, començarà a comptar a partir del moment en què finalitzi l'acció o omissió que constitueixen la infracció.

Article 137.- Procediment en matèria de soroll de vehicles a motor i ciclomotors a la via pública.

El procediment per imposar les sancions previstes en aquest capítol es regeix pel Decret 278/1993, de novembre sobre el procediment sancionador aplicable als àmbits de competència de la Generalitat i per la Llei de l'Estat 30/1992, de 26 de novembre, de règim jurídic de les administracions públiques i del procediment administratiu comú, o per les normes posteriors que les substitueixin.

Article 138.- Òrgans competents en matèria de soroll de vehicles a motor i ciclomotors a la via pública.

La competència per imposar les sancions per infracció de les normes en matèria de soroll de vehicles a motor i ciclomotors a la via pública establertes en aquesta Ordenança correspon a l'Alcalde, el qual podrà delegar les seves competències en altres òrgans de la corporació en els termes i condicions fixats per la normativa de règim local.

Article 139.- Mesures cautelars i provisionals urgents en matèria de soroll de vehicles a motor i ciclomotors a la via pública.

En cas d'urgència i abans d'iniciar el procediment, quan la producció de sorolls i vibracions superi els nivells establerts per a la tipificació d'una falta greu o molt greu o davant l'incompliment reiterat dels requeriments dirigits a l'adopció de mesures correctores l'Alcalde, o l'altre òrgan en qui hagi delegat expressament l'exercici d'aquesta funció, pot adoptar les mesures provisionals següents:

- a) Mesures de correcció, seguretat i control adreçades a impedir la continuïtat de l'acció productora del dany.
- b) Precintament del focus emissor.

Aquestes mesures s'han de ratificar, modificar o aixecar en la resolució d'inici corresponent del procediment administratiu sancionador.

Aquestes mesures també poden ser adoptades en qualsevol moment del procediment sancionador, per tal d'assegurar l'eficàcia de la resolució final.

Capítol 3.- RÈGIM SANCIONADOR EN MATÈRIA DE RETIRADA DE VEHICLES I VEHICLES ABANDONATS A LA VIA PÚBLICA.

Article 140.- Remissió a la regulació específica en matèria de circulació de vehicles.

La tipificació de les infraccions, la quantia de les sancions i el procediment sancionador en general es regirà pel que disposa la legislació de circulació de vehicles o altre sectorial específica i per la normativa municipal vigent.

Capítol 4.- RÈGIM SANCIONADOR EN MATÈRIA D'INCOMPLIMENT DELS DEURES DE CONSERVACIÓ I REHABILITACIÓ DELS TERRENYS, CONSTRUCCIONS I INSTAL·LACIONS.

Article 141.- Remissió a la regulació específica en matèria urbanística i de sòl.

La tipificació de les infraccions, la quantia de les sancions i el procediment sancionador en general es regirà pel que disposa la legislació de sòl i urbanística o altre sectorial específica i per la normativa municipal vigent.

DISPOSICIÓ DEROGATÒRIA

Amb l'aprovació de la present Ordenança es deroga íntegrament l'Ordenança de convivència ciutadana, protecció del medi i ús de la via pública, aprovada pel Ple de l'Ajuntament en sessió de data 31 de juliol de 1996 i publicada al BOP número 26 de data 30/01/1997, així com els seus annexos publicats al BOP número 40 de data 15/02/1997 i les seves modificacions aprovades pel Ple en data 28 de juliol de 1999 i 24 de novembre de 2003 i publicades al BOP número 33 de data 8/02/2000 i al DOGC número 4073 de data 18/02/2004, respectivament.

També es deroga parcialment l'Ordenança municipal per a la regulació dels sorolls i les vibracions aprovada definitivament pel Ple de l'Ajuntament en sessió de data 7 d'octubre de 1991 i publicada íntegrament al Butlletí Oficial de la Província número 269 de data 9 de novembre de 1991, concretament la seva Secció 5a "vehicles de motor" del Títol III "regulació dels soroll i vibracions produïts a la via pública", que comprèn des de l'article 41 a l'article 44, ambdós inclosos.

Així mateix, resten derogades qualssevol altres disposicions municipals d'igual o inferior rang que s'oposin, contraguin o resultin incompatibles amb la present Ordenança.

DISPOSICIÓ TRANSITÒRIA

Els expedients sancionadors incoats en motiu d'infraccions comeses abans de l'entrada en vigor de la present Ordenança es tramitaran per allò que disposi la normativa d'aplicació existent en el moment en què es va cometre la infracció.

DISPOSICIÓ FINAL

La present Ordenança entrarà en vigor l'endemà de la seva publicació en el Butlletí Oficial de la Província, sempre i quan hagi transcorregut el termini de 15 dies que s'estableix als articles 65.2 i 70.2 de la Llei 7/1985, de 2 d'abril, reguladora de les bases del règim local.

Matadepera, 10 d'octubre de 2008

La Secretària General

Rosa Castellà i Mata

ANNEX 1.- Valors límit de soroll dels vehicles a motor i ciclomotors.

Els valors límit s'obtidran sumant 4 dB(A) al nivell d'emissió sonora que figuri en la fitxa d'homologació de cada vehicle, juntament amb el règim de motor al qual s'ha de fer la mesura. La metodologia d'aplicació serà fent controls amb el vehicle aturat.

1. Si la fitxa d'homologació presenta el nivell de referència per al tipus de vehicle a què es fa el control, la mesura es farà segons el procediment establert i exposat en l'annex 2, i s'aplicaran les condicions de funcionament corresponents.
2. En el cas que la fitxa d'homologació d'un vehicle, donada la seva antiguitat o altres raons, no indiqui el nivell d'emissió sonora per fer l'assaig seguint el procediment del vehicle aturat, l'esmentat nivell d'emissió es determinarà per a poder obtenir el valor límit, de la següent manera:
 - a) Ciclomotor, el nivell d'emissió sonora serà de 87 dB(A) i per tant el seu valor límit serà de 91 dB(A).
 - b) Vehicles a motor (motocicletes i altres vehicles a motor). La ITV haurà de dictaminar que el vehicle es troba en perfecte estat de manteniment. En aquestes condicions, es determinarà el nivell d'emissió sonora seguint la metodologia del vehicle aturat. A partir d'aquest moment, el nivell d'emissió sonora que s'ha obtingut es posarà a la fitxa tècnica i serà el que es considerarà per determinar el valor límit d'emissió aplicable al vehicle.

Fins a que la ITV no fixi en la fitxa tècnica el nivell d'emissió sonora, es consideraran els següents valors:

Tipus de vehicle		Any de matriculació	Valor límit en dB(A)
Motocicletes*		----	94
Altres vehicles	Benzina (motor otto)	A partir de 1995	94
		Entre 1989 i 1995	98
		Abans de 1989	101
	Gas-oil (motor dièsel)	A partir de 1995	96
		Entre 1989 i 1995	100
		Abans de 1989	103

En qualsevol cas, els valors s'actualitzaran en funció de futures reglamentacions.

3. Els vehicles a motor destinats a serveis d'urgències hauran de disposar d'un mecanisme de regulació de la intensitat sonora dels dispositius acústics que la redueixin a uns nivells compresos entre 70 i 90 dB(A), mesurats a tres

* La mesura es farà com a màxim a 4.500 r.p.m.

metres de distància i en la direcció de màxima emissió, durant el període nocturn, quan circulin per zones habitades.

ANNEX 2.- Procediment de control del soroll dels vehicles a motor i ciclomotors. Mètode del vehicle aturat.

El procediment de mesura és el que estableixen la Directiva 97/24 per a vehicles a motor de dues o tres rodes i la Directiva 81/334 per als altres vehicles, fent el control de soroll seguint el mètode del vehicle aturat.

1. Condicions del sonòmetre:

Es mesurarà amb un sonòmetre tipus 1 o, transitòriament, tipus 2. S'ha de fer la comprovació del bon funcionament del sonòmetre abans de fer les mesures i després.

2. Condicions del tacòmetre:

El règim de gir del motor es determinarà amb un tacòmetre extern al vehicle, o bé amb un compta-revolucions integrat al sonòmetre.

3. Condicions de mesura:

Abans de fer les mesures, el vehicle ha d'estar a la temperatura normal de funcionament.

Durant la prova s'ha de posar en punt mort, sempre que sigui possible.

El lloc de la prova ha de complir les condicions mínimes següents:

- a) Zona no subjecta a pertorbacions acústiques importants. En controls a la via pública, cal evitar zones excessivament sorolloses. Pot ser adequat de fer-ho sobre una superfície plana asfaltada, de formigó o qualsevol altre revestiment dur i amb un alt grau de reflexió. No són adequats els sòls de terra.
- b) L' àrea de mesura serà àmplia; ha de tenir forma de rectangle, com a mínim tres metres sense cap obstacle al seu voltant que distorsioni la mesura. És convenient que no hi hagi persones a prop.
- c) El soroll de fons ha de ser com a mínim 10 dB(A) inferior als nivells mesurats en les proves.
- d) No es poden fer mesures en condicions meteorològiques inestables, com ara vent fort o pluja.

4. Procediment de mesura:

Posició del micròfon del sonòmetre:

- a) El micròfon del sonòmetre s'ha de situar a l'alçada del tub d'escapament i a una distància mai inferior de 20 cm del terra. S'orienta el micròfon a una distància de 50 cm i fent un angle de 45° amb la direcció del tub

- d'escapament (seria convenient d'utilitzar un trípode per fer de suport al micròfon i un escaire de 50 cm).
- b) En el cas que el sistema d'escapament tingui diversos conductes d'escapament, que no distin més de 30 cm entre ells, es fa la mesura en el que està en posició més alta, o bé en direcció a la sortida més pròxima al contorn del vehicle. Si la distància és superior a 30 cm, es mesuren tots i es té en compte el valor més elevat.
- c) Per als vehicles que tinguin una sortida del tub d'escapament vertical, el micròfon s'ha de situar a l'altura del tub d'escapament, orientat cap amunt i a una distància de 50 cm del vehicle.

Figura 1. Posició de l'instrument de mesura en ciclomotors, motocicletes i quadricicles:



Figura 2. Posició de l'instrument de mesura en vehicles amb tub d'escapament vertical



Figura 3. Posició de l'instrument de mesura en vehicles automòbils

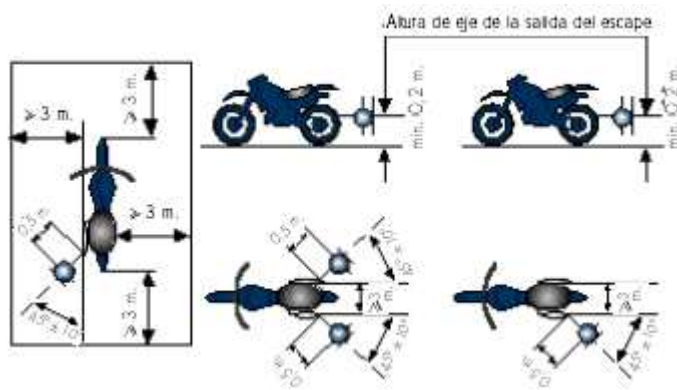

Característiques i nombre de mesures:

- Com a mínim s'han de fer tres mesures.
- El nivell sonor expressat en (dB(A)), és dir, amb ponderació freqüencial (A).
- Temps d'integració (F) FAST.
- En el cas que el sonòmetre disposi d'escala, s'haurà de seleccionar l'escala adequada en funció del sonòmetre: entre 30 i 120 dB(A), entre 60 i 120 dB(A), etc.

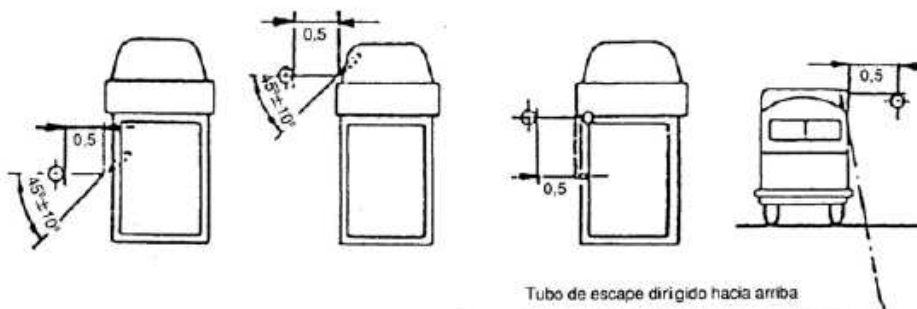
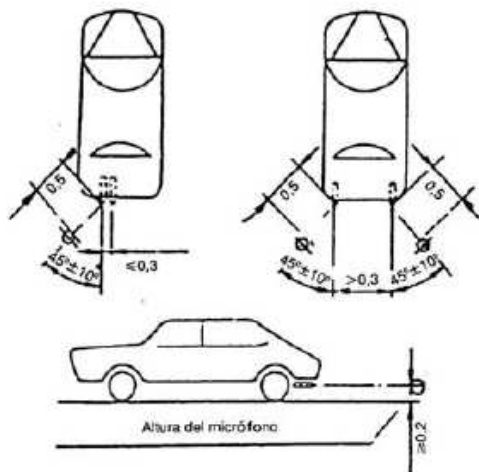
Condicions de funcionament del motor:

- Amb nivells de referència a la fitxa d'homologació: el nivell sonor es mesurarà durant un període en el qual el motor es mantindrà breument a un règim de gir estabilitzat **a les revolucions que indica la fitxa d'homologació**, i durant tot el període de desacceleració fins al règim de ralenti.
- Sense nivells de referència a la fitxa d'homologació: el nivell sonor es mesurarà durant un període en el qual el motor es mantindrà breument a un règim **màxim de revolucions**, i durant tot el període de desacceleració fins al règim de ralenti. En el cas de **ciclomotors i motocicletes** es farà com a màxim a 4.500 rpm.

5. Resultats:

- El valor a considerar en cada mesura és el **NIVELL MÀXIM** ($L_{AFmàx}$) de lectura.
- Es fan tres mesures seguides.
- Els valors mesurats s'arrodoniran al decibel més pròxim.

- d) El resultat serà **el valor més alt** de totes tres, sempre que les diferències entre elles siguin inferiors a 2 dB(A).
- e) En l'acta de control s'han de fer constar totes les dades necessàries i, en particular, els valors mesurats juntament amb el règim de revolucions al qual s'ha fet la mesura.

ANNEX 3.- Model d'acta de control de soroll de vehicles a motor i ciclomotors.

ACTA DE CONTROL DE SOROLL DE VEHICLES

Identificació del vehicle i titular

Conductor:

DNI:

Adreça:

Municipi:

Matrícula			
Marca, model i nom comercial			
Tipus de vehicle	Ciclomotor		Motocicleta cm3
	Altres vehicle - gasolina		Altres vehicle - dièsel

Valor límit

Situació o criteri:	Nivell de referència $L_{AFm\grave{a}x}$ en dB(A)	Règim del motor (rpm)	Valor límit
1.- Fitxa homologació amb valor límit de referència			
2.- Sense valor límit de referència	---		

Resultats de les mesures efectuades

Nivell de soroll de fons L_{Aeq} en dB(A)		
Mesura	$L_{AFm\grave{a}x}$ en dB(A)	Règim del motor (rpm)
Primera mesura		
Segona mesura		
Tercera mesura		
Resultat o valor més alt		---

Observacions:

El soroll de fons ha de ser com a mínim 10dB(A) inferior al nivell de soroll de les proves.
La diferència entre les mesures no pot ser superior a 2 dB(A).

Diagnòstic

- Favorable No hi ha infracció (no supera els límits)
Condicionat Infracció lleu o greu (supera d'1 a 10 dB(A))
Desfavorable Infracció molt greu (supera més de 10 dB(A)) Immobilització del vehicle

Marca, model, número de sèrie i data verificació del sonòmetre
Valor de la calibratge en dB(A)

Signatura de l'agent (o tècnic competent)

Agents:

Dia:

Hora:

Lloc:

ANNEX 4.- Model de panot i vorada per a la construcció de guals.

Model de panot

<i>MODEL</i>	<i>DIMENSIONS (mm)</i>	<i>ACABAT</i>	<i>COLOR</i>
Panot de 9 pastilles	200 x 200 x 40	Llis	Gris



Model de vorada

<i>MODEL</i>	<i>ACABAT</i>	<i>COLOR</i>
Tipus americà	Estriat	Gris

